

BOMBAS DE SUPERFICIE

Llevando agua a tu vida

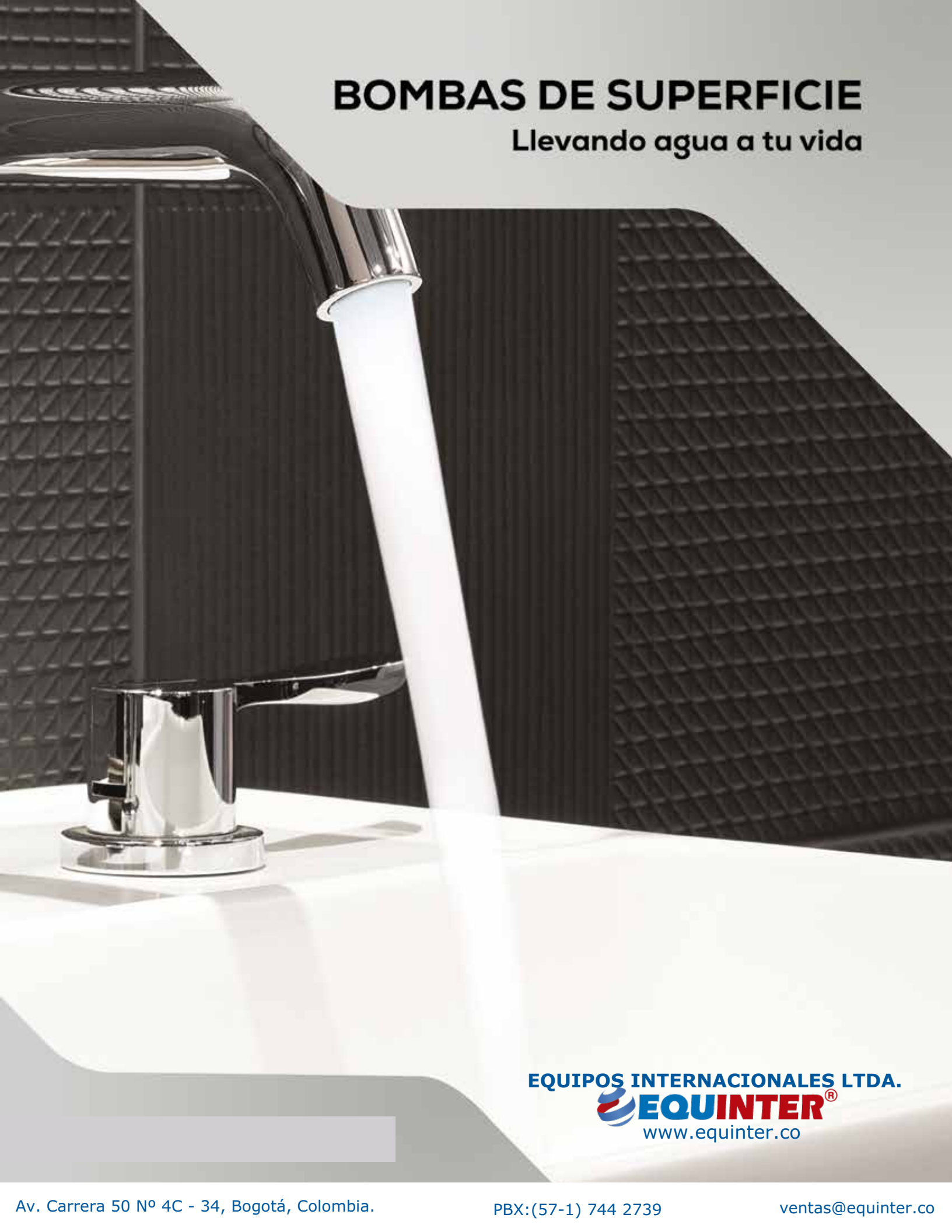

EQUIPOS INTERNACIONALES LTDA.

EQUINTER[®]

www.equinter.co

BOMBAS DE SUPERFICIE

RESIDENCIAL



INDUSTRIAL



PISCINAS



BOMBA PERIFÉRICA

1
año
GARANTÍA



NOM

- La única que puede trabajar a 30-50 psi.
- Protector térmico evita que el motor se dañe por calentamiento.
- Motor con embobinado de cobre alarga la vida útil.
- Gran capacidad de succión.

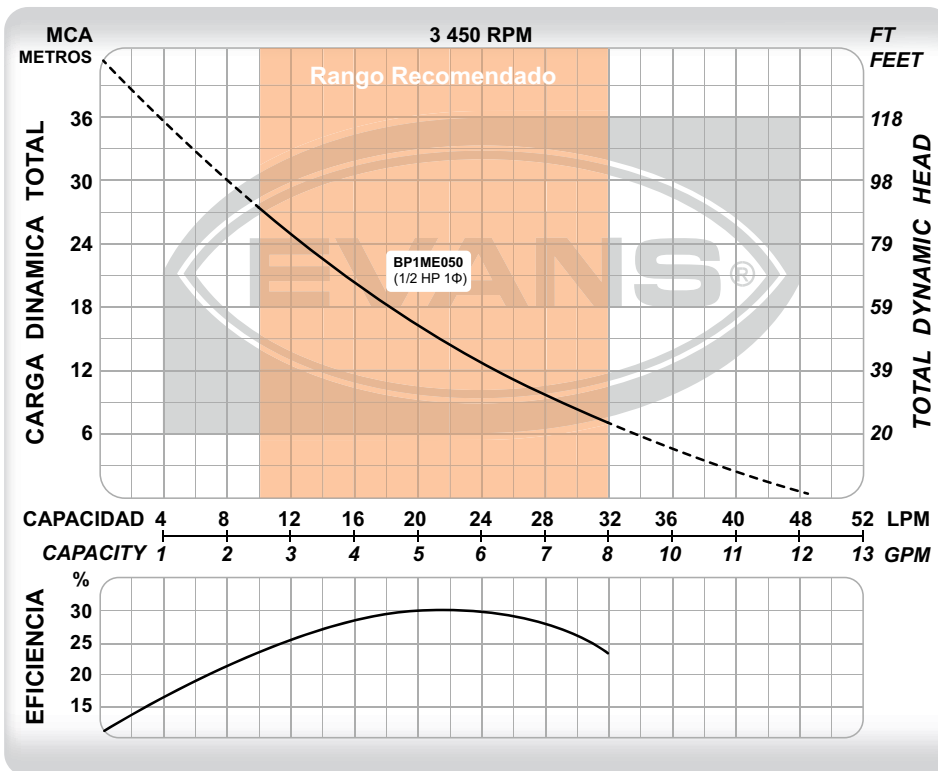

INSERTO EN ACERO INOXIDABLE
 EVITA QUE EL SARRO PEGUE EL IMPULSOR Y SE ATASQUE.

CÓDIGO	PESO	MEDIDAS LARGO x ANCHO x ALTO
BP1ME050	5 kg	28 x 14 x 17 cm

CÓDIGO	Ø SUCCIÓN	Ø DESCARGA	POTENCIA	VOLTAJE	CORRIENTE	FLUJO MÁXIMO	PRESIÓN MÁXIMA	PUNTO DE MAYOR EFICIENCIA
BP1ME050	1"	1"	1/2 HP	115 V~ 60 Hz 1 Φ	5 A	48 l/min	40 m	20 l/min a 16 m

CLASE 1A

SIEMENS **WEG** **NOM**



- Las más eficientes del mercado. La mayor presión y flujo en su categoría.
- Protector térmico evita que el motor se dañe por calentamiento.
- Protección por sobrecarga evita que el motor trabaje en situaciones adversas.
- Respalda por la más grande red de centros de servicio autorizados en México.

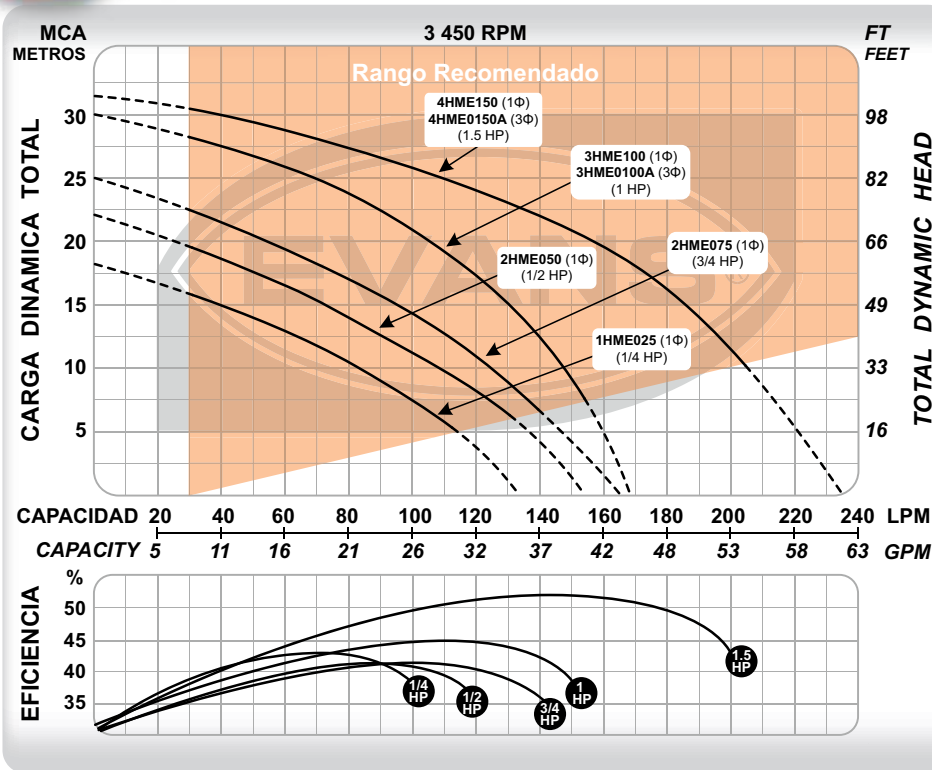
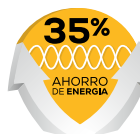

CÓDIGO	PESO	MEDIDAS LARGO x ANCHO x ALTO
1HME025	10 kg	33 x 18 x 23 cm
2HME050	12 kg	39 x 20 x 25 cm
2HME075	13 kg	39 x 20 x 25 cm
3HME100	16 kg	39 x 20 x 25 cm
4HME150	19 kg	39 x 20 x 25 cm
3HME0100A	15 kg	39 x 20 x 25 cm
4HME0150A	21 kg	39 x 20 x 25 cm

CÓDIGO	Ø SUCCIÓN	Ø DESCARGA	POTENCIA	VOLTAJE	CORRIENTE	FLUJO MÁX.	PRESIÓN MÁX.	PUNTO DE MAYOR EFICIENCIA
1HME025	1"	1"	1/4 HP	115 V ~ 60Hz 1Φ	6 A	134 l/min	18 m	70 l/min a 12 m
2HME050	1 ¼"	1"	1/2 HP	115/220 V ~ 60Hz 1Φ	8 / 4 A	154 l/min	22 m	90 l/min a 12 m
2HME075	1 ¼"	1"	3/4 HP	127/220 V ~ 60Hz 1Φ	9 / 5 A	165 l/min	25 m	100 l/min a 14 m
3HME100	1 ¼"	1"	1 HP		12.5 / 6 A	168 l/min	30 m	110 l/min a 19 m
4HME150	1 ½"	1 ¼"	1.5 HP	220/440 V ~ 60Hz 3Φ	18.5 / 9 A	240 l/min	33 m	140 l/min a 22 m
3HME0100A	1 ¼"	1"	1 HP		4 / 2 A	168 l/min	30 m	110 l/min a 19 m
4HME0150A	1 ½"	1 ¼"	1.5 HP	5 / 2.5 A	240 l/min	33 m	140 l/min a 22 m	

MOTOBOMBAS CENTRÍFUGAS COMERCIALES

Fuerza Centrífuga

CLASE 1C

1
año
GARANTÍA



NOM



SIEMENS

- Las más eficientes del mercado.
La mayor presión y flujo en su categoría.
- Ideal para presurización en instalaciones de máximo 3 niveles en complejos residenciales o comercios.
- Traslado de agua limpia (llenado de tinacos) en industria, agricultura, ganadería, edificios, etc.
- Respaldada por la más grande red de centros de servicio autorizados en México.

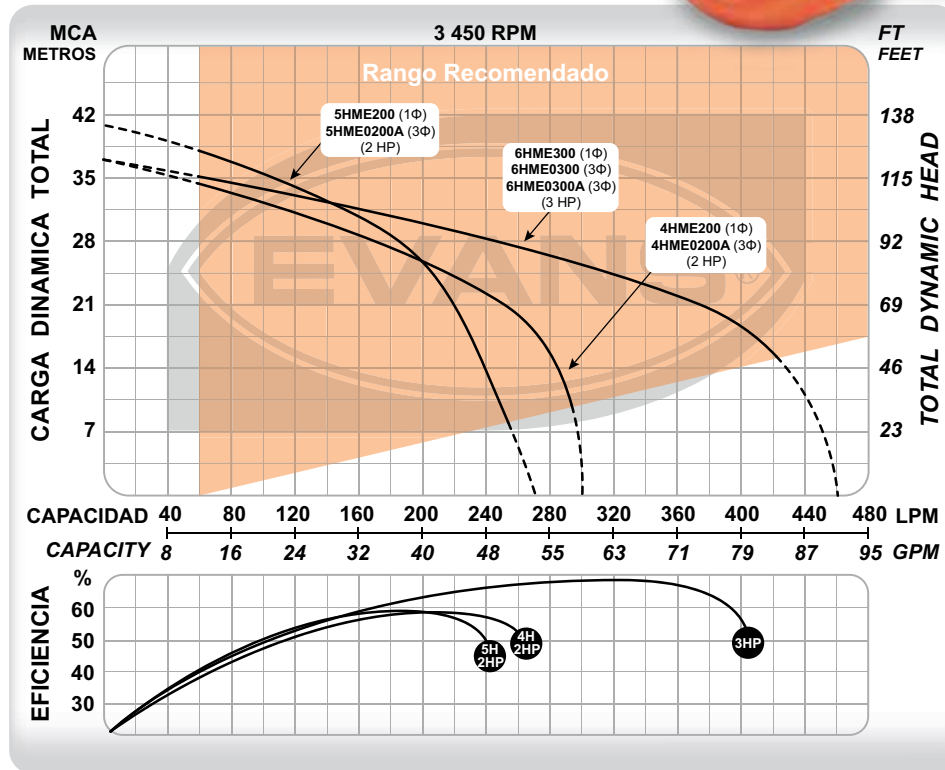

CÓDIGO	PESO	MEDIDAS LARGO x ANCHO x ALTO
4HME200	23 kg	46 x 24 x 33 cm
4HME0200A	22 kg	46 x 24 x 33 cm
5HME200	26 kg	46 x 24 x 33 cm
5HME0200A	24 kg	46 x 24 x 33 cm
6HME300	28 kg	57 x 26 x 34 cm
6HME0300A	25 kg	46 x 24 x 33 cm
6HME0300	38 kg	55 x 38 x 34 cm

CÓDIGO	Ø SUCCIÓN	Ø DESCARGA	POTENCIA	VOLTAJE	CORRIENTE	FLUJO MÁX.	PRESIÓN MÁX.	PUNTO DE MAYOR EFICIENCIA
4HME200	1 ½"	1 ¼"	2 HP	127/220 V~ 60Hz 1Φ	24 / 12 A	300 l/min	37 m	220 l/min a 24 m
5HME200	1 ½"	1 ¼"	2 HP		24 / 12 A	275 l/min	40 m	180 l/min a 29 m
6HME300	2"	1 ½"	3 HP	220/440 V~ 60Hz 3Φ	26 / 15 A	460 l/min	37 m	320 l/min a 24 m
4HME0200A	1 ½"	1 ¼"	2 HP		6 / 3 A	300 l/min	37 m	220 l/min a 24 m
5HME0200A	1 ½"	1 ¼"	2 HP	6 / 3 A	275 l/min	40m	180 l/min a 29 m	
6HME0300	2"	1 ½"	3 HP	8.4 / 4.2 A	460 l/min	37 m	320 l/min a 24 m	
6HME0300A	2"	1 ½"	3 HP	9 / 4.5 A	460 l/min	37 m	320 l/min a 24 m	



Durabilidad Garantizada

NOM

1
 año
 GARANTÍA

- Protege tu bomba contra corrida en seco.
- Automatiza el paro y arranque de tu bomba durante el llenado del tinaco.
- Olvídate de tu flotador de varilla descompuesto por las molestas tijerillas.



SELECCIONA TU MOTOBOMBA CENTRÍFUGA









CONSUMO ESTIMADO DE 300 LITROS DE GASTO AL DÍA POR PERSONA.		NÚMERO PERSONAS	2 	4 	6 	10 	PARA SELECCIONAR EL DIÁMETRO DE LA TUBERÍA CONSULTE LAS TABLAS DE PÉRDIDA POR FRICCIÓN.
CAPACIDAD EN LITROS EN TINACO		600	1100	2200	3300		
CASA HABITACIÓN	#de Pisos	1/4 HP	1/4 HP	1/2 HP	1/2 HP		Ø DE TUBERÍA
	6 metros 1 	⌚ 8min.	⌚ 15min.	⌚ 22min.	⌚ 33min.		*1/2"
	9 metros 2 	1/4 HP	1/2 HP	1/2 HP	3/4 HP		*3/4"
	12 metros 3 	1/2 HP	1/2 HP	3/4 HP	1 HP		1"
		⌚ 8min.	⌚ 15min.	⌚ 16min.	⌚ 17min.		1 1/4"
							1 1/2"
							2"
							 Tiempo de llenado

TABLA DE RENDIMIENTO PARA BOMBAS EN LPM Y METROS DE ALTURA

HP	1/4 HP	1/2 HP	3/4 HP	1 HP	1 1/2 HP	2 HP
mts	6 9 12 13	6 9 12 15 18 19	12 15 18 21 24 25	15 18 21 24 27 30	18 21 24 27 30 33	21 24 27 30 33 36
l/min	75 60 45 30	97 90 75 60 45 30	135 127 105 90 45 30	190 172 150 120 75 30	225 217 203 180 142 60	262 247 225 195 150 60

CÓDIGO	Ø SUCCIÓN	Ø DESCARGA	POTENCIA	FLOTADOR ELÉCTRICO	VOLTAJE	CORRIENTE	FLUJO MÁXIMO	PRESIÓN MÁXIMA	PUNTO DE MAYOR EFICIENCIA
1H025-FS	1"	1"	1/4 HP	2m	115 V~ 60Hz 1Φ	6 A	134 l/min	18 m	70 l/ min a 12 m
2H050-FS	1 1/4"	1"	1/2 HP			8 / 4 A	154 l/min	21 m	90 l/ min a 12 m
2H075-FS	1 1/4"	1"	3/4 HP	Super [®]	127/220 V~ 60Hz 1Φ	9 / 5 A	165 l/min	25 m	100 l/ min a 14 m
3H100-F	1 1/4"	1"	1 HP			2m Evans [®]	12.5 / 6 A	168 l/min	30 m

MOTOBOMBAS JET

1
año
GARANTÍA



NOM



SIEMENS

- Más que una bomba: incluye bomba, presostato y manómetro. ¡Solo agrega tanque hidroneumático y listo!
- Excelente para presurización de residencias de máximo 3 niveles.
- Cuerpo en hierro gris extra resistente.
- Protector térmico evita que el motor se dañe por calentamiento.
- Protección por sobrecarga evita que el motor trabaje en situaciones adversas.

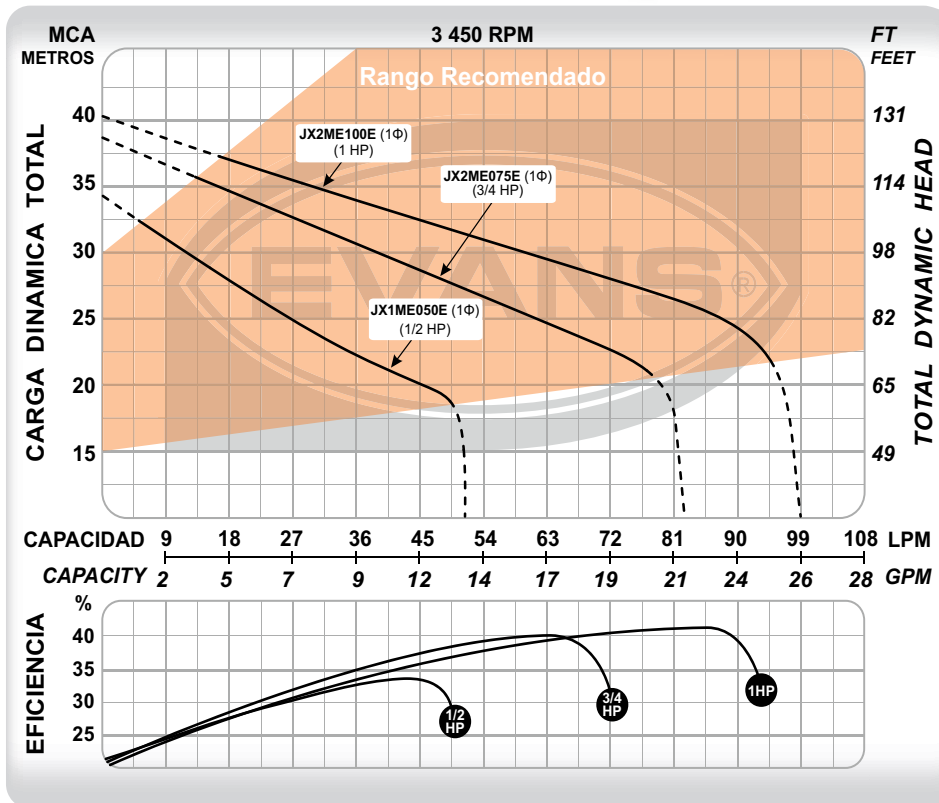

CÓDIGO	PESO	MEDIDAS LARGO x ANCHO x ALTO
JX2ME050E	16 kg	49 x 27 x 25 cm
JX2ME075E	18 kg	49 x 27 x 25 cm
JX2ME100E	21 kg	49 x 27 x 25 cm

CÓDIGO	Ø SUCCIÓN	Ø DESCARGA	POTENCIA	VOLTAJE	CORRIENTE	FLUJO MÁXIMO	PRESIÓN MÁXIMA	PUNTO DE MAYOR EFICIENCIA
JX1ME050E	1"	1"	1/2 HP	127/220 V~ 60Hz 1Φ	10 / 5 A	51 l/min	34 m	45 l/min a 20 m
JX2ME075E	1 1/4"	1"	3/4 HP		13 / 7 A	83 l/min	38 m	63 l/min a 25 m
JX2ME100E	1 1/4"	1"	1 HP		14.5 / 7 A	99 l/min	40 m	85 l/min a 25 m

NOM



1
año
GARANTÍA



- Ideal para instalar a la salida del tinaco directo a los servicios.
- Puede instalarse antes de calentadores, lavadoras o lavaplatos que requieren presión.
- Protector térmico evita que el motor se dañe por calentamiento.
- Protección por sobrecarga evita que el motor trabaje en situaciones adversas.



BP120W15-090

BP300W15-120

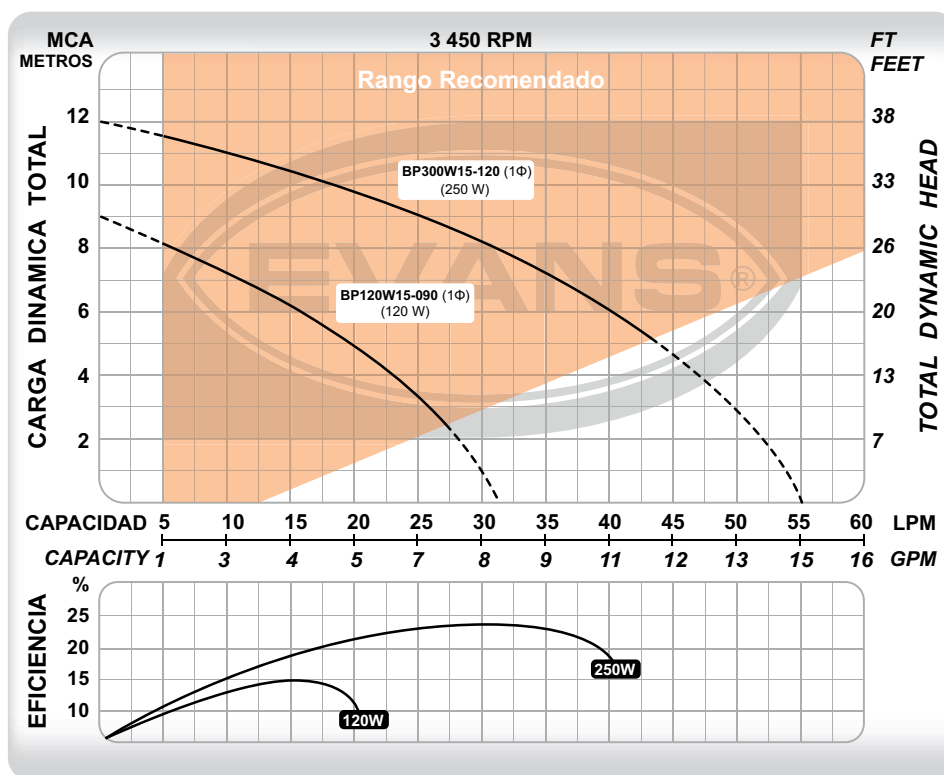

CÓDIGO	PESO	MEDIDAS LARGO x ANCHO x ALTO
BP120W15-090	3 kg	15 x 19 x 15 cm
BP300W15-120	5 kg	21 x 17 x 18 cm

CÓDIGO	Ø SUCCIÓN	Ø DESCARGA	POTENCIA	VOLTAJE	CORRIENTE	FLUJO MÁXIMO	PRESIÓN MÁXIMA	PUNTO DE MAYOR EFICIENCIA
BP120W15-090	1/2"	1/2"	140 W	127 V~ 60Hz 1Φ	1.1 A	32 l/min	9m	16 l/min a 6 m
BP300W15-120	3/4"	1/2"	240 W		2.2 A	55 l/min	12 m	31 l/min a 8 m

BOMBAS PRESURIZADORAS TODO EN UNO

Presión automática

CLASE 1R

1
año
GARANTÍA



- Sistema integral de presión: incluye presostato, sensor de flujo, hidroneumático y válvula check en su interior.
- Puede instalarse desde la cisterna o a la salida del tinaco.
- Bridas de succión y descarga en acero inoxidable 304 extra resistentes.
- Doble voltaje: 110/220V.

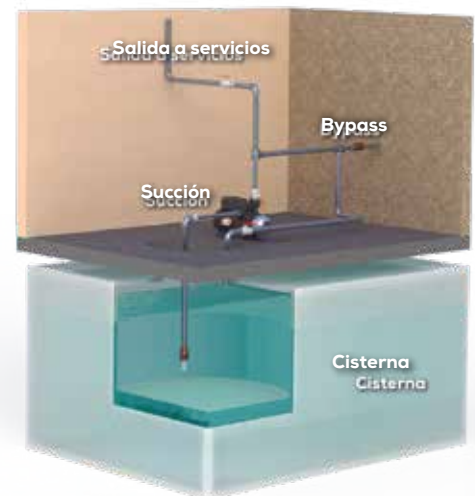
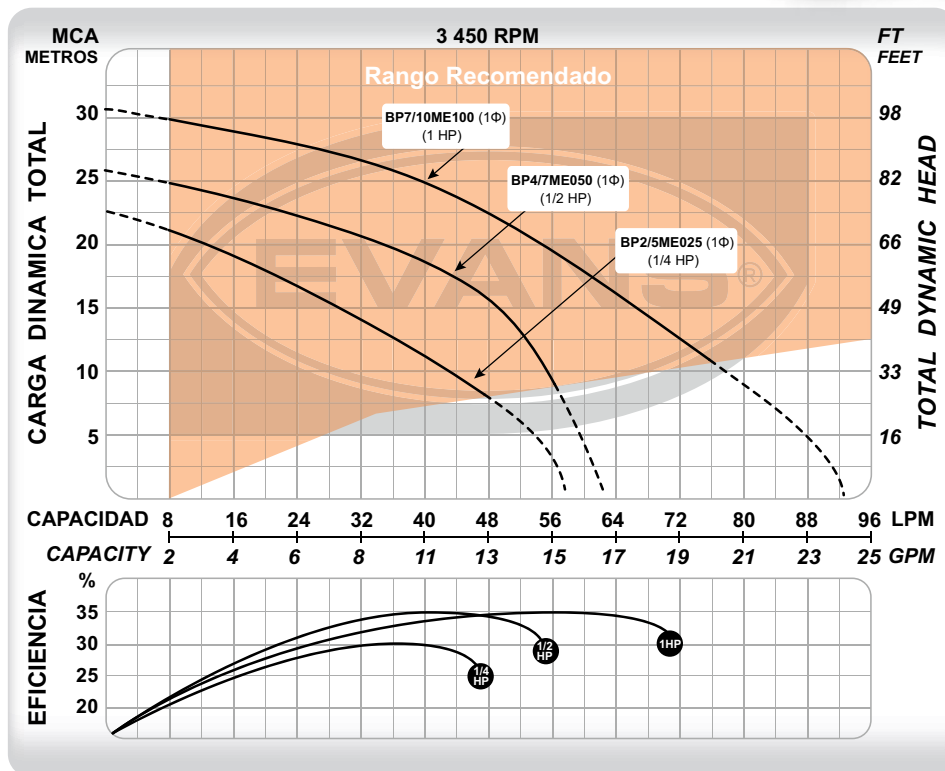

CÓDIGO	PESO	MEDIDAS LARGO X ANCHO X ALTO
BP2/5ME025	8 kg	39 x 21 x 28 cm
BP4/7ME050	9 kg	40 x 21 x 28 cm
BP7/10ME100	12 kg	42 x 22 x 28 cm

CÓDIGO	Ø SUCCIÓN	Ø DESCARGA	POTENCIA	VOLTAJE	CORRIENTE	FLUJO MÁXIMO	PRESIÓN MÁXIMA	PUNTO DE MAYOR EFICIENCIA
BP2/5ME025	1"	1"	1/4 HP	110/220 V~ 60Hz 1Φ	4.2 / 2.1 A	58 l/min	23 m	36 l/min a 13 m
BP4/7ME050	1"	1"	1/2 HP		5.4 / 2.7 A	62 l/min	26 m	40 l/min a 18 m
BP7/10ME100	1"	1"	1 HP		10 / 5 A	92 l/min	33 m	56 l/min a 19 m

TERMOSTATO Y BOMBA RECIRCULADORA PARA AGUA CALIENTE

Agua caliente a cualquier hora



- Automatiza el paro y arranque de tu bomba circulatora de agua caliente.
- Siempre contarás con agua caliente al instante.
- Evita el desperdicio de agua fría mientras esperas que salga agua caliente.

CÓDIGO	POTENCIA	VOLTAJE	CORRIENTE MÁXIMA	PRECISIÓN	PUNTO RECOMENDADO	RANGO DE TEMPERATURA
TF750W	750 W	110 V ~ 60Hz 1Φ	5 A	±1° C	40° C	0° a 100° C



- Útil para circular agua caliente de hasta 110°C en diversos sistemas de calefacción de agua (solar, de paso, rápida recuperación).
- Calefacción de pisos y aires acondicionados.
- Uniones en acero inoxidable que no generan partículas de corrosión.
- Sistema de 3 velocidades.

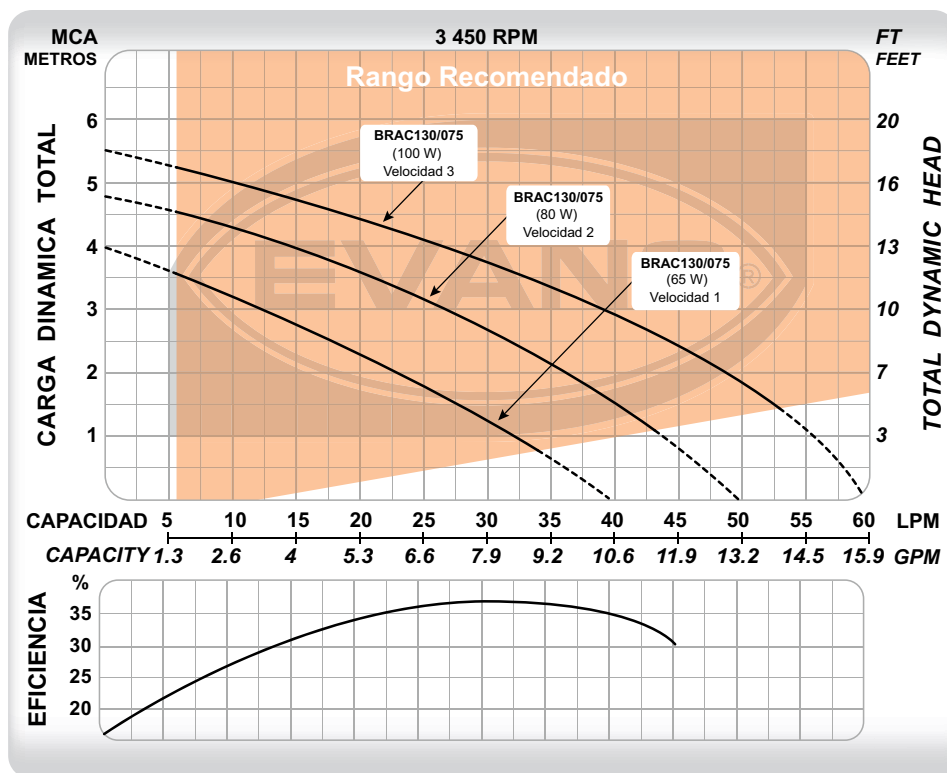

CÓDIGO	PESO	MEDIDAS
		LARGO x ANCHO x ALTO
TF750W	0.5 kg	16 x 13 x 7 cm
BRAC130/075	3 kg	17 x 17 x 15 cm

CÓDIGO	Ø SUCCIÓN	Ø DESCARGA	POTENCIA	VOLTAJE	CORRIENTE	FLUJO MÁXIMO	PRESIÓN MÁXIMA	PUNTO DE MAYOR EFICIENCIA
BRAC130/075	3/4"	3/4"	100 W	127 V~ 60Hz 1Φ	0.8 A	50 l/min	5.5 m	30 l/min a 3.5 m

BOMBA RECIRCULADORA DE AGUA CALIENTE AUTOMÁTICA



- Bomba circuladora de agua caliente automática.
- Incluye termostato con dos posibles funciones: encender la bomba cuando la temperatura baje de lo calibrado o cuando lo exceda.
- Útil para circular agua caliente de hasta 95°C en sistemas de calefacción.

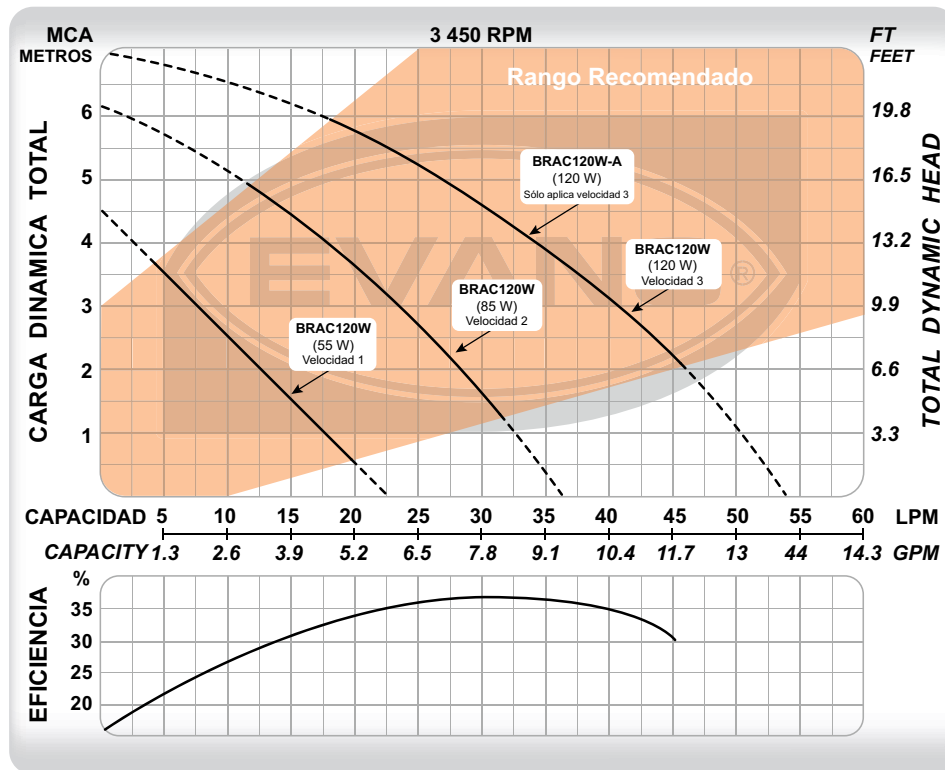

CÓDIGO	PESO	MEDIDAS LARGO x ANCHO x ALTO
BRAC120W	3 kg	19 x 14 x 13 cm
BRAC120W-A	3 kg	19 x 14 x 13 cm

CÓDIGO	Ø SUCCIÓN	Ø DESCARGA	POTENCIA	VOLTAJE	CORRIENTE	FLUJO MÁXIMO	PRESIÓN MÁXIMA	PUNTO DE MAYOR EFICIENCIA
BRAC120W	1"	1"	120 W	110 V~ 60Hz 1Ø	1.1 A	54 l/min	7.2 m	35 l/min a 4 m
BRAC120W-A	1"	1"	120 W		1.1 A	54 l/min	7.2 m	35 l/min a 4 m

CLASE IK

Disfruta la presión del agua



- Sistema de presión constante con motor de magnetos permanentes.
- El sistema más eficiente que existe en el mercado actualmente.
- Su motor extra eficiente, sistema de arranque suave y velocidad variable generan ahorros de energía de hasta el 50%.
- Incluye hidroneumático en su interior.

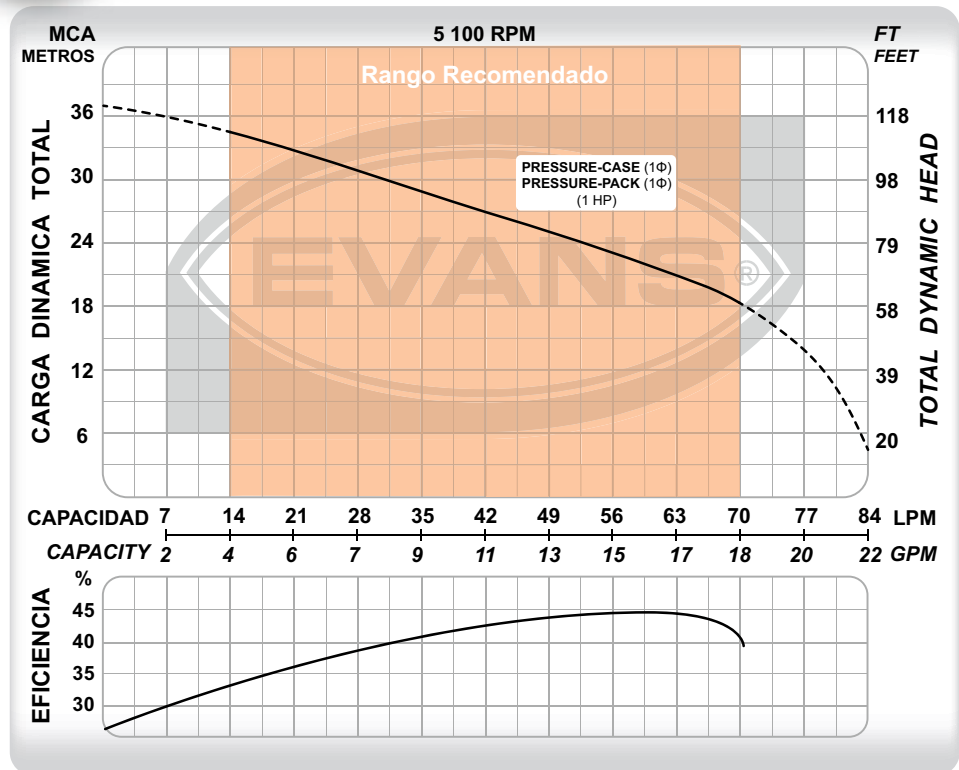
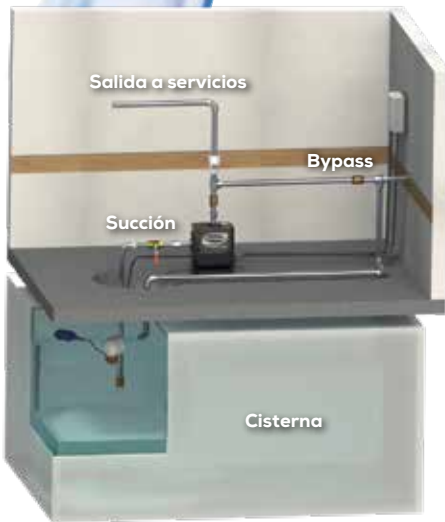

CÓDIGO	PESO	MEDIDAS LARGO x ANCHO x ALTO
PRESSURE-CASE	9 kg	31 x 18 x 32 cm
PRESSURE-PACK	9 kg	31 x 18 x 32 cm

CÓDIGO	Ø SUCCIÓN	Ø DESCARGA	POTENCIA	VOLTAJE	CORRIENTE	FLUJO MÁXIMO	PRESIÓN MÁXIMA	PUNTO DE MAYOR EFICIENCIA
PRESSURE-CASE	1"	1"	1 HP	110 V~ 60Hz 1Φ	9.7 A	90 l/min	37 m	60 l/min a 20 m
PRESSURE-PACK	1"	1"	1 HP	220 V~ 60Hz 1Φ	7 A	90 l/min	37 m	60 l/min a 20 m

BOMBAS MULTIETAPAS

Fuerza centrífuga de alta presión

CLASE 1L

1
año
GARANTÍA



- Bombas de doble y triple impulsor para aplicaciones que requieran alta presión con pequeñas potencias.
- Excelente opción para instalaciones con succión positiva.
- Presiones desde 40 hasta 85 PSI en diferentes puntos dentro del rango recomendado.

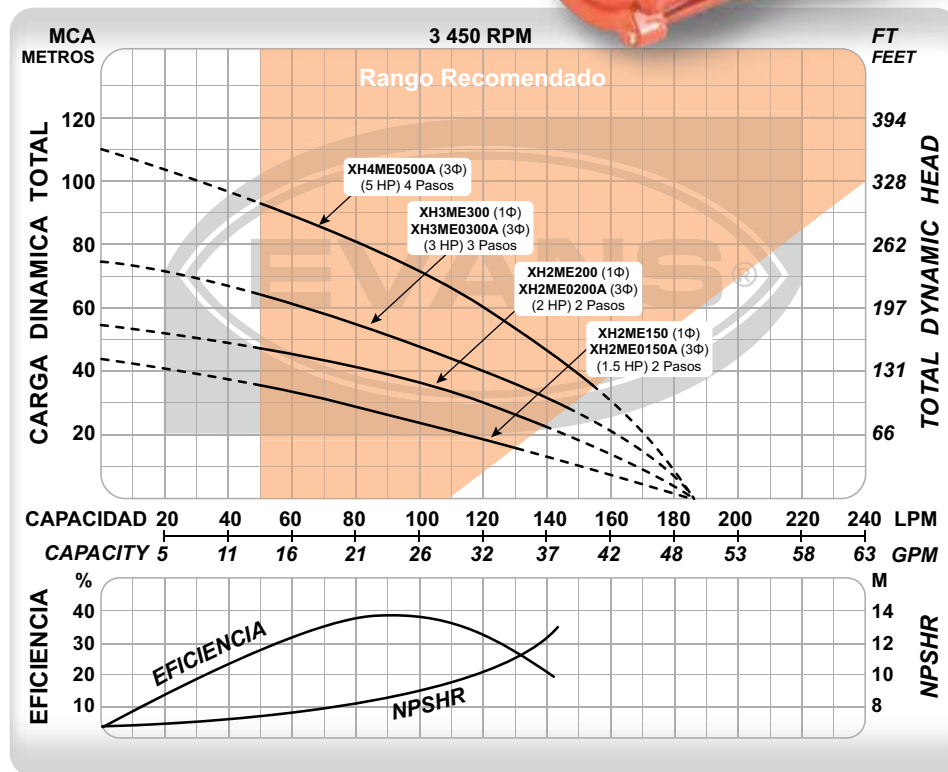

CÓDIGO	PESO	MEDIDAS LARGO x ANCHO x ALTO
XH2ME150	25 kg	47 x 25 x 33 cm
XH2ME200	29 kg	47 x 25 x 33 cm
XH3ME300	33 kg	52 x 22 x 24 cm
XH2ME0150A	23 kg	47 x 25 x 33 cm
XH2ME0200A	27 kg	47 x 25 x 33 cm
XH3ME0300A	31 kg	52 x 22 x 24 cm
XH4ME0500A	43 kg	58 x 26 x 33 cm

CÓDIGO	Ø SUCCIÓN	Ø DESCARGA	POTENCIA	VOLTAJE	CORRIENTE	ETAPAS	FLUJO MÁXIMO	PRESIÓN MÁXIMA	PUNTO DE MAYOR EFICIENCIA
XH2ME150	1 ¼"	1"	1.5 HP	127/220 V ~ 60Hz 1Φ	18.2 / 9.7 A	2	190 l/min	44 m	90 l/min a 28 m
XH2ME200	1 ¼"	1"	2 HP		24 / 12 A	2	190 l/min	57 m	90 l/min a 39 m
XH3ME300	1 ¼"	1"	3 HP	220/440 V ~ 60Hz 3Φ	24 / 12 A	3	190 l/min	74 m	90 l/min a 51 m
XH2ME0150A	1 ¼"	1"	1.5 HP		5 / 2.5 A	2	190 l/min	44 m	90 l/min a 28 m
XH2ME0200A	1 ¼"	1"	2 HP		5.7 / 2.8 A	2	190 l/min	57 m	90 l/min a 39 m
XH3ME0300A	1 ¼"	1"	3 HP		8 / 4 A	3	190 l/min	74 m	90 l/min a 51 m
XH4ME0500A	1 ¼"	1"	5 HP		14 / 7 A	4	190 l/min	111 m	90 l/min a 78 m



- Bomba centrífuga de alto flujo y baja presión.
- Excelente opción para trasvasar agua limpia y/ó llenado de depósitos.
- Aplicaciones que necesiten altos volúmenes de agua con bajo consumo energético.
- Las más eficientes del mercado. La mayor presión y flujo en su categoría.

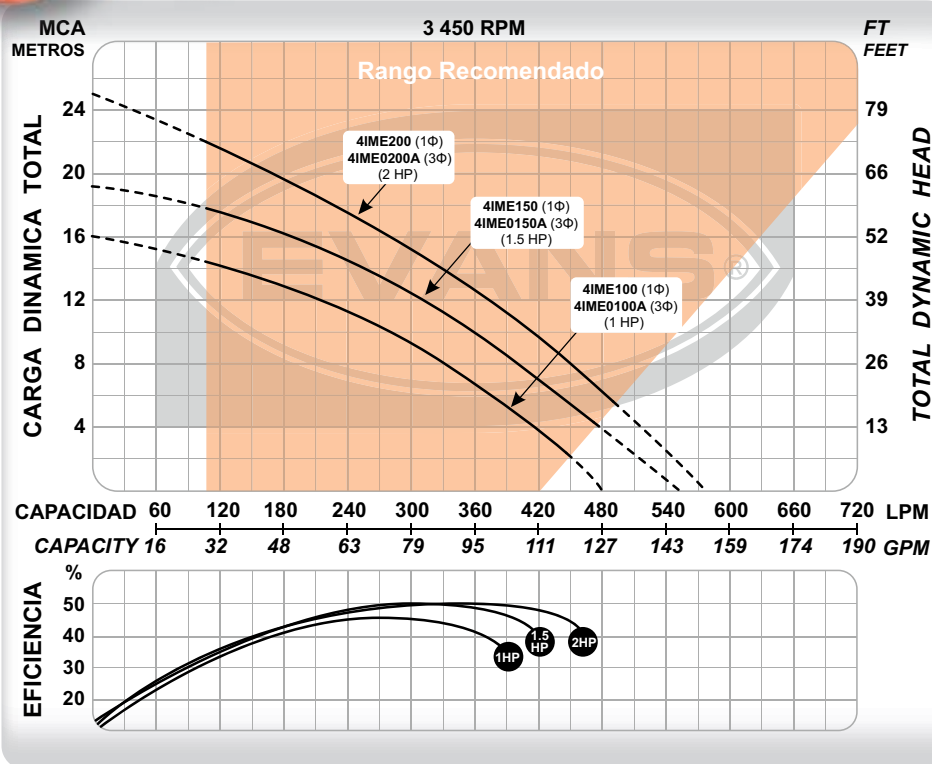

CÓDIGO	PESO	MEDIDAS LARGO x ANCHO x ALTO
4IME100	19 kg	45 x 22 x 30 cm
4IME150	26 kg	45 x 22 x 30 cm
4IME200	29 kg	45 x 22 x 30 cm
4IME0100A	20 kg	45 x 22 x 30 cm
4IME0150A	20 kg	45 x 22 x 30 cm
4IME0200A	24 kg	45 x 22 x 30 cm

CÓDIGO	Ø SUCCIÓN	Ø DESCARGA	POTENCIA	VOLTAJE	CORRIENTE	FLUJO MÁXIMO	PRESIÓN MÁXIMA	PUNTO DE MAYOR EFICIENCIA
4IME100	2"	1 ½"	1 HP	127/220 V~ 60Hz 1Φ	14.5 / 7.5 A	480 l/min	16 m	270 l/min a 10 m
4IME150	2"	1 ½"	1.5 HP		18.2 / 9.7 A	545 l/min	19 m	330 l/min a 11 m
4IME200	2"	1 ½"	2 HP		24 / 12 A	570 l/min	25 m	360 l/min a 13 m
4IME0100A	2"	1 ½"	1 HP	220/440 V~ 60Hz 3Φ	3.5 / 1.7 A	480 l/min	16 m	270 l/min a 10 m
4IME0150A	2"	1 ½"	1.5 HP		5 / 2.5 A	545 l/min	19 m	330 l/min a 11 m
4IME0200A	2"	1 ½"	2 HP		5.7 / 2.8 A	570 l/min	25 m	360 l/min a 13 m

BOMBAS INDUSTRIALES CENTRÍFUGAS

Confiabilidad para la industria y el campo

CLASE 1C

1
año
GARANTÍA



NEMA
Premium



SIEMENS

- Bomba centrífuga de alto flujo y baja presión.
- Excelente opción para trasvasar agua limpia y/o llenado de depósitos.
- Aplicaciones que necesiten altos volúmenes de agua con bajo consumo energético.
- Las más eficientes del mercado. La mayor presión y flujo en su categoría.

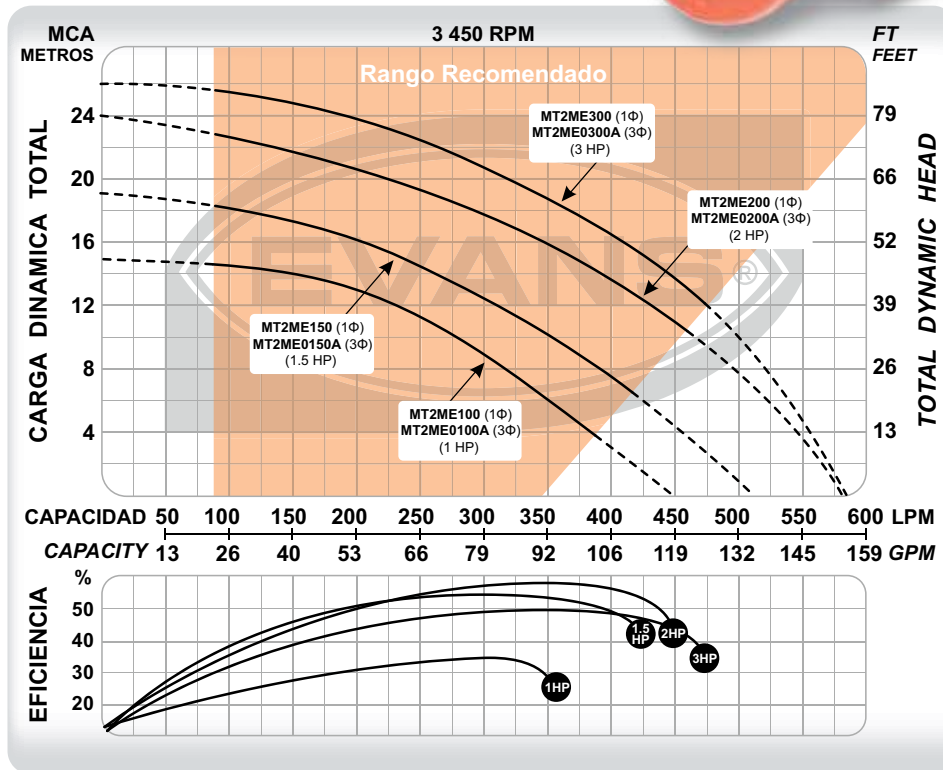

CÓDIGO	PESO	MEDIDAS LARGO x ANCHO x ALTO
MT2ME100	15 kg	40 x 35 x 28 cm
MT2ME150	22 kg	40 x 30 x 25 cm
MT2ME200	30 kg	43 x 31 x 26 cm
MT2ME300	32 kg	39 x 33 x 28 cm
MT2ME0100A	13 kg	37 x 35 x 28 cm
MT2ME0150A	21 kg	40 x 30 x 25 cm
MT2ME0200A	23 kg	43 x 31 x 26 cm
MT2ME0300A	25 kg	39 x 33 x 28 cm

CÓDIGO	Ø SUCCIÓN	Ø DESCARGA	POTENCIA	VOLTAJE	CORRIENTE	POLOS	FLUJO MÁXIMO	PRESIÓN MÁXIMA	PUNTO DE MAYOR EFICIENCIA
MT2ME100	2"	2"	1 HP	127/220 V~	14.5 / 7.5 A	2	450 l/min	15 m	300 l/min a 10 m
MT2ME150	2"	2"	1.5 HP		19.9 / 9.6 A	2	510 l/min	19 m	300 l/min a 13 m
MT2ME200	2"	2"	2 HP	60Hz 1Φ	21 / 12 A	2	580 l/min	24 m	350 l/min a 16 m
MT2ME300	2"	2"	3 HP		26 / 12 A	2	580 l/min	26 m	400 l/min a 17 m
MT2ME0100A	2"	2"	1 HP	220/440 V~	3.9 / 1.9 A	2	450 l/min	15 m	300 l/min a 10 m
MT2ME0150A	2"	2"	1.5 HP		5 / 2.5 A	2	510 l/min	19 m	300 l/min a 13 m
MT2ME0200A	2"	2"	2 HP	60Hz 3Φ	5.7 / 2.8 A	2	580 l/min	24 m	350 l/min a 16 m
MT2ME0300A	2"	2"	3 HP		8.5 / 4.2 A	2	580 l/min	26 m	400 l/min a 17 m



- Bomba centrífuga de alta presión y medio flujo.
- Excelente opción para sistemas de presión en edificios residenciales, escuelas, hospitales, entre otros.
- Útil en aplicaciones que demanden alta presión como: riego agrícola, torres de enfriamiento e industria en general.
- Comúnmente instalada en sistemas multibomba.

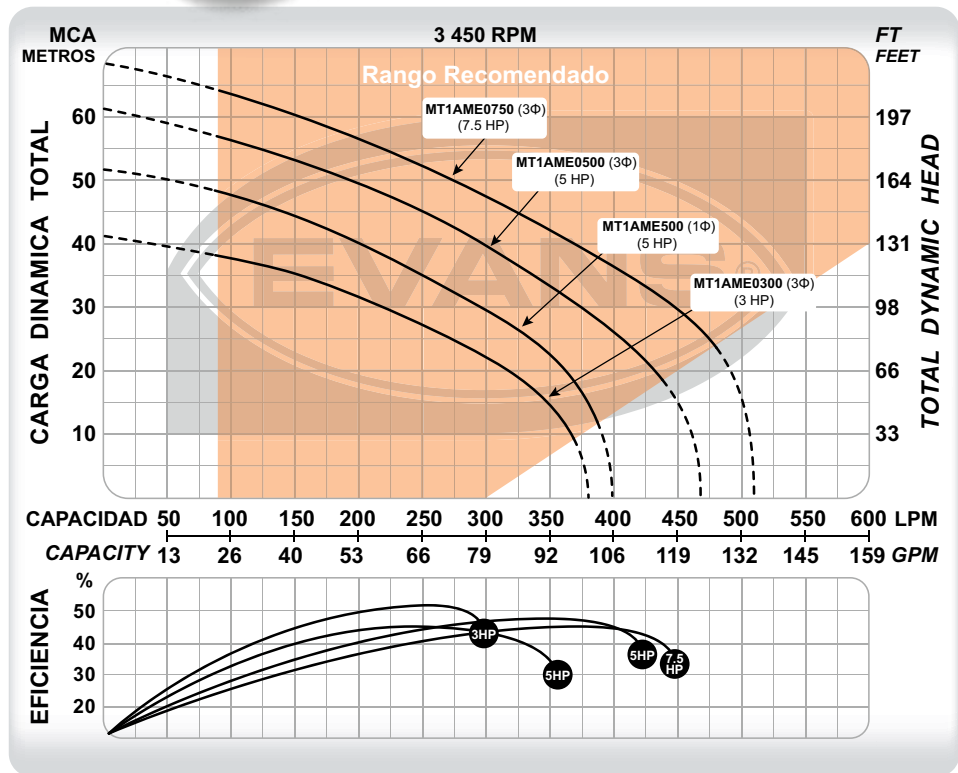

CÓDIGO	PESO	MEDIDAS
		LARGO x ANCHO x ALTO
MT1AME500	63 kg	48 x 35 x 26 cm
MT1AME0300	41 kg	41 x 30 x 25 cm
MT1AME0500	63 kg	48 x 31 x 26 cm
MT1AME0750	61 kg	49 x 33 x 27 cm

CÓDIGO	Ø SUCCIÓN	Ø DESCARGA	POTENCIA	VOLTAJE	CORRIENTE	POLOS	FLUJO MÁXIMO	PRESIÓN MÁXIMA	PUNTO DE MAYOR EFICIENCIA
MT1AME500	1 ½"	1 ¼"	5 HP	220 V~ 60Hz 1Φ	21 A	2	400 l/min	52 m	250 l/min a 35 m
MT1AME0300	1 ½"	1 ¼"	3 HP	220/440 V~ 60Hz 3Φ	9.6/4.8 A	2	380 l/min	41 m	250 l/min a 27 m
MT1AME0500	1 ½"	1 ¼"	5 HP		12.6/6.3 A	2	470 l/min	61 m	350 l/min a 33 m
MT1AME0750	1 ½"	1 ¼"	7.5 HP		18.4/9.2 A	2	505 l/min	72 m	400 l/min a 34 m

BOMBAS INDUSTRIALES CENTRÍFUGAS

Confiabilidad para la industria y el campo

CLASE 1C



- Bomba centrífuga de alto flujo y media presión.
- Excelente opción para trasvasar altos volúmenes de agua limpia y/o llenado de depósitos.
- Útil en aplicaciones como: riego agrícola, torres de enfriamiento, sistemas de presión en fábricas o complejos residenciales.
- Comúnmente instalada en sistemas multibomba.

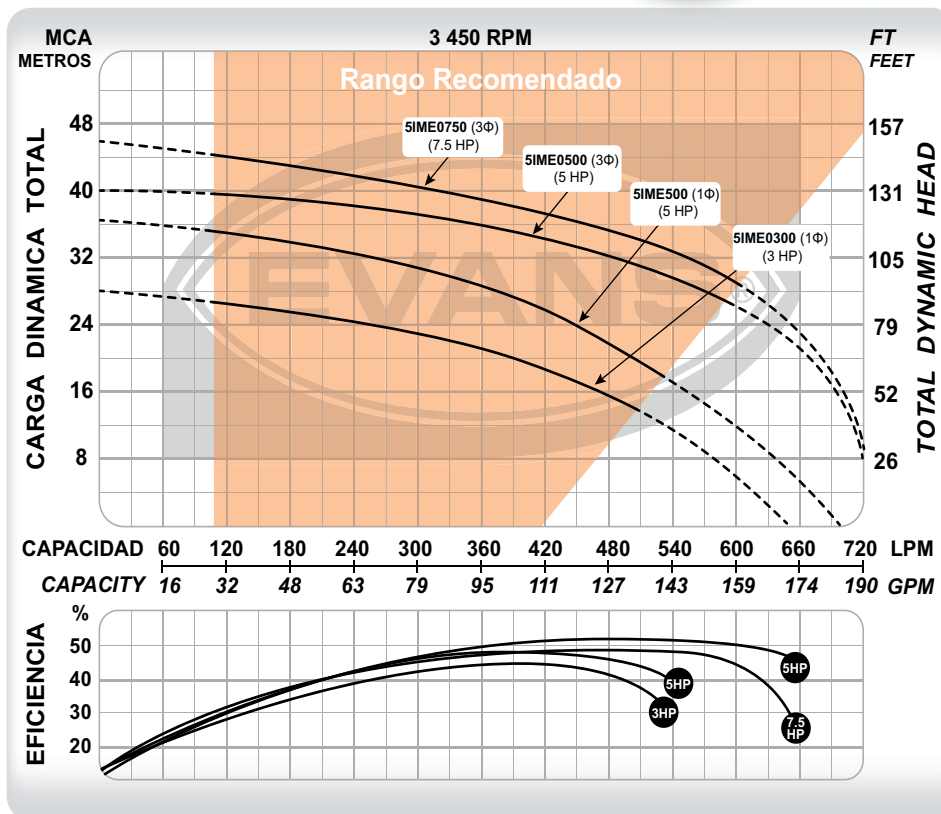

CÓDIGO	PESO	MEDIDAS LARGO x ANCHO x ALTO
SIME500	42 kg	55 x 38 x 34 cm
SIME0300	40 kg	55 x 38 x 34 cm
SIME0500	52 kg	55 x 38 x 34 cm
SIME0750	59 kg	55 x 38 x 34 cm

CÓDIGO	Ø SUCCIÓN	Ø DESCARGA	POTENCIA	VOLTAJE	CORRIENTE	FLUJO MÁXIMO	PRESIÓN MÁXIMA	PUNTO DE MAYOR EFICIENCIA
SIME500	2"	1 ½"	5 HP	220 V~ 60 Hz 1 Φ	21 A	710 l/min	36 m	420 l/min a 26 m
SIME0300	2"	1 ½"	3 HP	220/440 V~ 60Hz 3Φ	8.4 / 4.2 A	650 l/min	28 m	420 l/min a 18 m
SIME0500	2"	1 ½"	5 HP		15.5 / 7.7 A	730 l/min	40 m	540 l/min a 30 m
SIME0750	2"	1 ½"	7.5 HP		21.9 / 10.9 A	730 l/min	46 m	540 l/min a 33 m

Confiabilidad para la industria y el campo

CLASE 1C



- Bomba centrífuga de alta presión y alto flujo.
- Excelente opción para sistemas de presión en edificios residenciales, escuelas, hospitales, entre otros.
- Útil en aplicaciones que demanden alta presión como: riego agrícola, torres de enfriamiento e industria en general.
- Comúnmente instalada en sistemas multibomba.

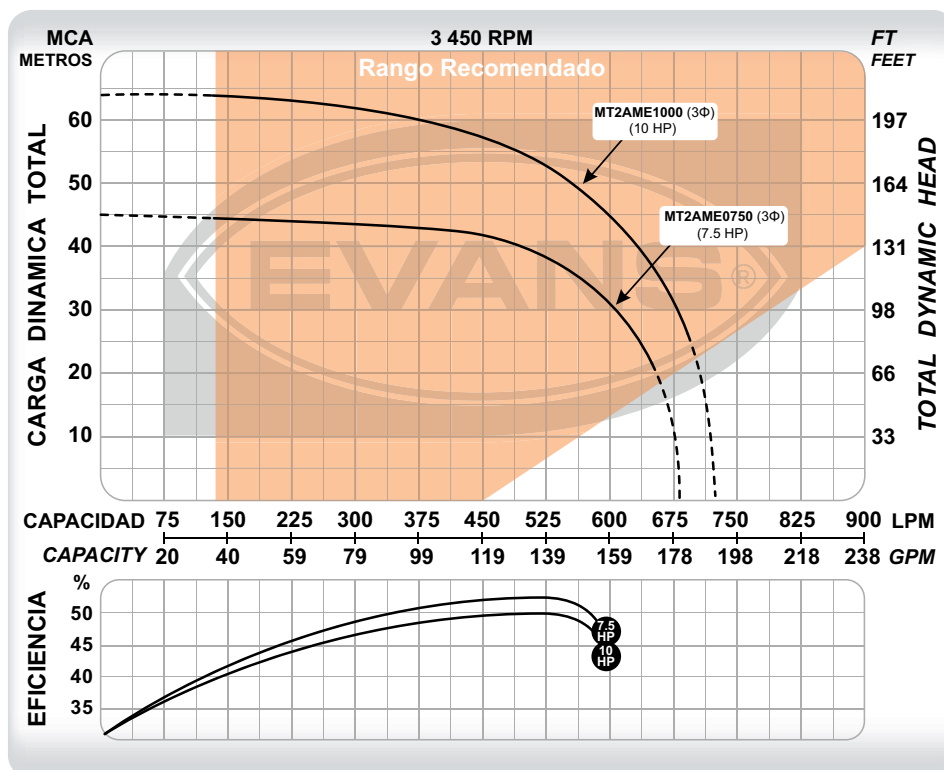

CÓDIGO	PESO	MEDIDAS LARGO x ANCHO x ALTO
MT2AME0750	58 kg	49 x 33 x 28 cm
MT2AME1000	79 kg	56 x 35 x 28 cm

CÓDIGO	Ø SUCCIÓN	Ø DESCARGA	POTENCIA	VOLTAJE	CORRIENTE	POLOS	FLUJO MÁXIMO	PRESIÓN MÁXIMA	PUNTO DE MAYOR EFICIENCIA
MT2AME0750	2"	2"	7.5 HP	220/440 V~	18.4 / 9.2 A	2	675 l/min	45 m	525 l/min a 38 m
MT2AME1000	2"	2"	10 HP	60Hz 3Φ	25.8 / 12.8	2	720 l/min	64 m	525 l/min a 52 m

BOMBAS INDUSTRIALES CENTRÍFUGAS

Confiabilidad para la industria y el campo

CLASE 1C

1
año
GARANTÍA



NEMA
Premium



SIEMENS

- Bomba centrífuga de alto flujo y media presión.
- Excelente opción para trasvasar altos volúmenes de agua limpia y/o llenado de depósitos.
- Útil en aplicaciones como: riego agrícola, torres de enfriamiento, sistemas de presión en fábricas o complejos residenciales.
- Comúnmente instalada en sistemas multibomba.

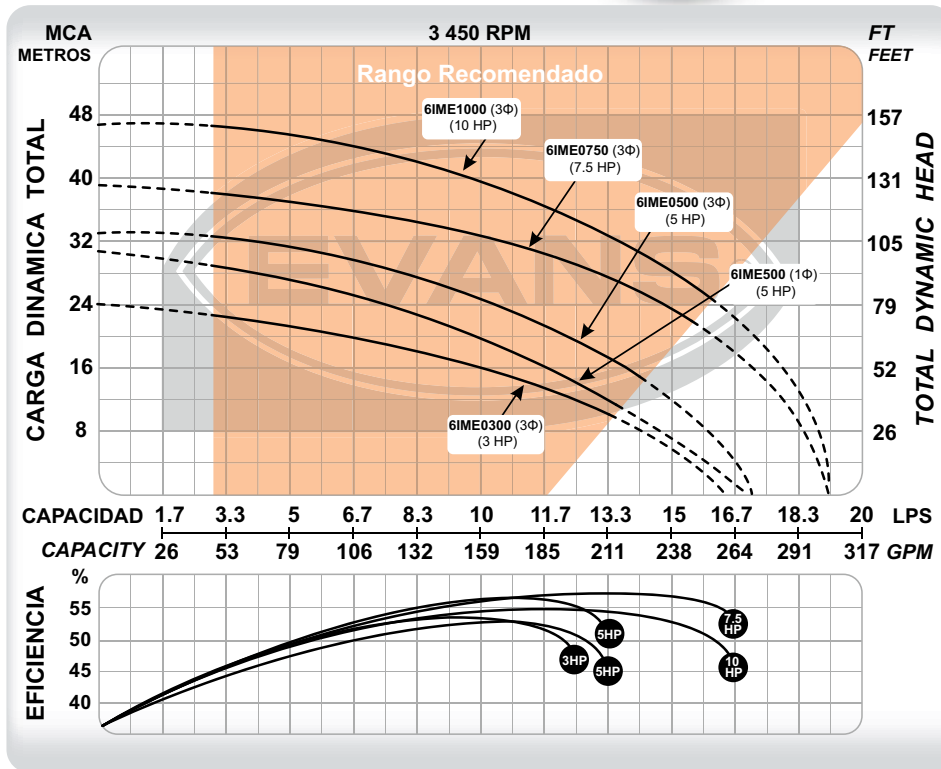
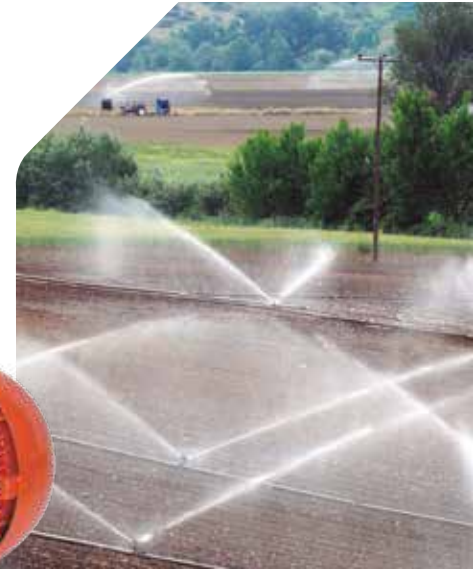

CÓDIGO	PESO	MEDIDAS LARGO x ANCHO x ALTO
6IME500	42 kg	55 x 38 x 34 cm
6IME0300	40 kg	55 x 38 x 34 cm
6IME0500	56 kg	55 x 38 x 34 cm
6IME0750	71 kg	55 x 38 x 34 cm
6IME1000	75 kg	43 x 67 x 37 cm

CÓDIGO	Ø SUCCIÓN	Ø DESCARGA	POTENCIA	VOLTAJE	CORRIENTE	FLUJO MÁXIMO	PRESIÓN MÁXIMA	PUNTO DE MAYOR EFICIENCIA
6IME500	3"	2"	5 HP	220 V ~ 60Hz 1Φ	21 A	17 l/s	30 m	10 l/s a 20 m
6IME0300	3"	2"	3 HP		9.6 / 4.8 A	16.5 l/s	24 m	10 l/s a 16 m
6IME0500	3"	2"	5 HP	220/440 V ~ 60Hz 3Φ	12.6 / 6.3 A	17 l/s	33 m	10 l/s a 25 m
6IME0750	3"	2"	7.5 HP		18.4 / 9.2 A	19 l/s	39 m	13 l/s a 31 m
6IME1000	3"	2"	10 HP		29.3 / 14.7 A	19 l/s	47 m	13 l/s a 34 m



- Bomba centrífuga de alto flujo y media presión.
- Excelente opción para trasvasar altos volúmenes de agua limpia y/o llenado de depósitos.
- Útil en aplicaciones como: riego agrícola, torres de enfriamiento, sistemas de presión en fábricas o complejos residenciales.
- Comúnmente instalada en sistemas multibomba.

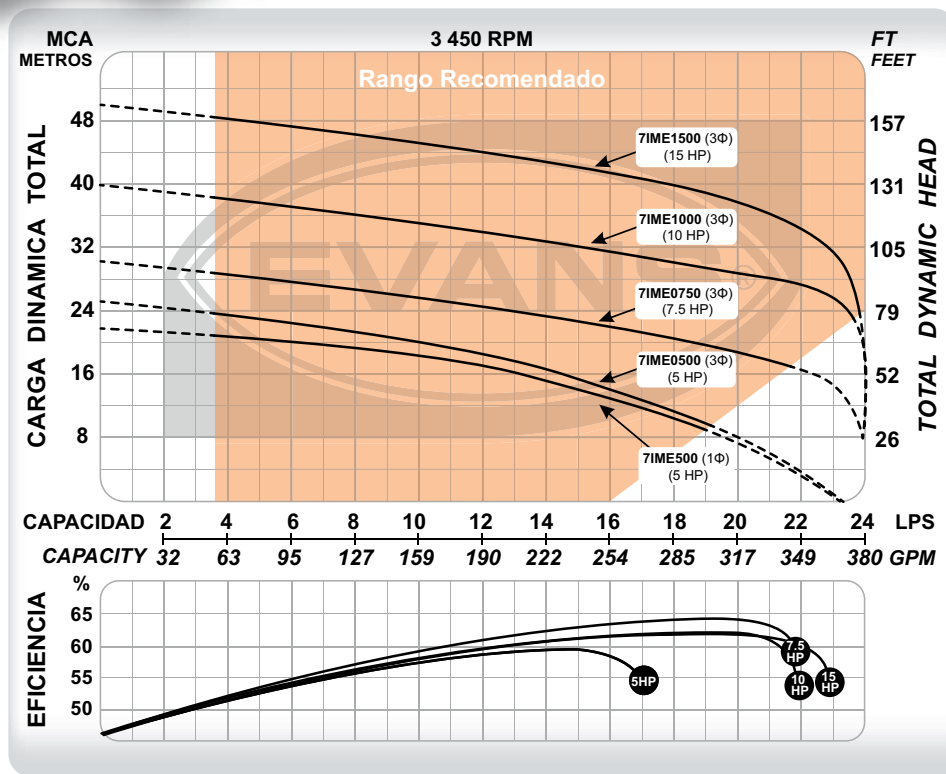

CÓDIGO	PESO	MEDIDAS LARGO x ANCHO x ALTO
7IME500	42 kg	55 x 38 x 34 cm
7IME0500	61 kg	55 x 38 x 34 cm
7IME0750	76 kg	55 x 38 x 34 cm
7IME1000	80 kg	67 x 43 x 37 cm
7IME1500	116 kg	67 x 43 x 37 cm

CÓDIGO	Ø SUCCIÓN	Ø DESCARGA	POTENCIA	VOLTAJE	CORRIENTE	FLUJO MÁXIMO	PRESIÓN MÁXIMA	PUNTO DE MAYOR EFICIENCIA
7IME500	3"	3"	5 HP	220 V ~ 60Hz 1Φ	21 A	23 l/s	22 m	15 l/s a 14 m
7IME0500	3"	3"	5 HP		15.5 / 7.7 A	23 l/s	25 m	15 l/s a 15 m
7IME0750	3"	3"	7.5 HP	220/440 V~ 60Hz 3Φ	21.9 / 10.9 A	25 l/s	30 m	20 l/s a 18 m
7IME1000	3"	3"	10 HP		29.3 / 14.7 A	25 l/s	40 m	20 l/s a 30 m
7IME1500	3"	3"	15 HP		42 / 21.2 A	25 l/s	50 m	20 l/s a 38 m

BOMBAS INDUSTRIALES CENTRÍFUGAS

Fuerza centrífuga de alta presión

CLASE 1C

1
año
GARANTÍA



NEMA Premium



SIEMENS

- Bomba centrífuga de alta presión ideal para presurización de torres residenciales, parques industriales, centros comerciales, etc.
- Modelos FIRE-PUMP para sistemas contra incendio con certificación NFPA.
- Alta eficiencia por su diseño hidráulico y motor con certificación IE3.



FIRE-PUMP-25



8IME2500

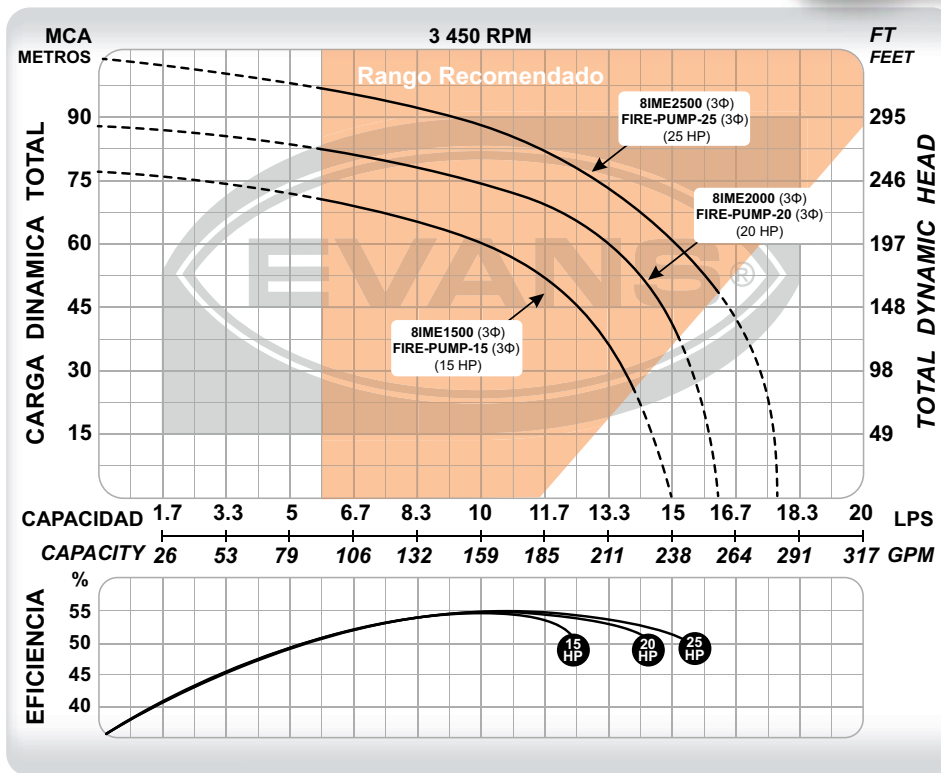

CÓDIGO	PESO	MEDIDAS LARGO x ANCHO x ALTO
8IME1500	112 kg	50 x 83 x 41 cm
8IME2000	152 kg	50 x 83 x 41 cm
8IME2500	199 kg	56 x 93 x 45 cm
FIRE-PUMP-15	112 kg	50 x 83 x 41 cm
FIRE-PUMP-20	152 kg	50 x 83 x 41 cm
FIRE-PUMP-25	199 kg	56 x 93 x 45 cm

CÓDIGO	Ø SUCCIÓN	Ø DESCARGA	POTENCIA	VOLTAJE	CORRIENTE	FLUJO MÁXIMO	PRESIÓN MÁXIMA	PUNTO DE MAYOR EFICIENCIA
8IME1500	3"	2"	15 HP	220/440 V~ 60Hz 3Φ	43 / 21.5 A	15 l/s	76 m	10 l/s a 60 m
8IME2000	3"	2"	20 HP		58 / 29 A	16 l/s	88 m	11 l/s a 72 m
8IME2500	3"	2"	25 HP		71.3 / 35.6 A	18 l/s	102 m	11 l/s a 83 m
FIRE-PUMP-15	3"	2"	15 HP		43 / 21.5 A	15 l/s	76 m	10 l/s a 60 m
FIRE-PUMP-20	3"	2"	20 HP		58 / 29 A	16 l/s	88 m	11 l/s a 72 m
FIRE-PUMP-25	3"	2"	25 HP		71.3 / 35.6 A	18 l/s	102 m	11 l/s a 83 m

Fuerza centrífuga de alta presión

CLASE 1C



- Bomba centrífuga de alta presión ideal para presurización de torres residenciales, parques industriales, centros comerciales, etc.
- Modelos FIRE-PUMP para sistemas contra incendio con certificación NFPA.
- Alta eficiencia por su diseño hidráulico y motor con certificación IE3.



FIRE-PUMP-30

9IME3000

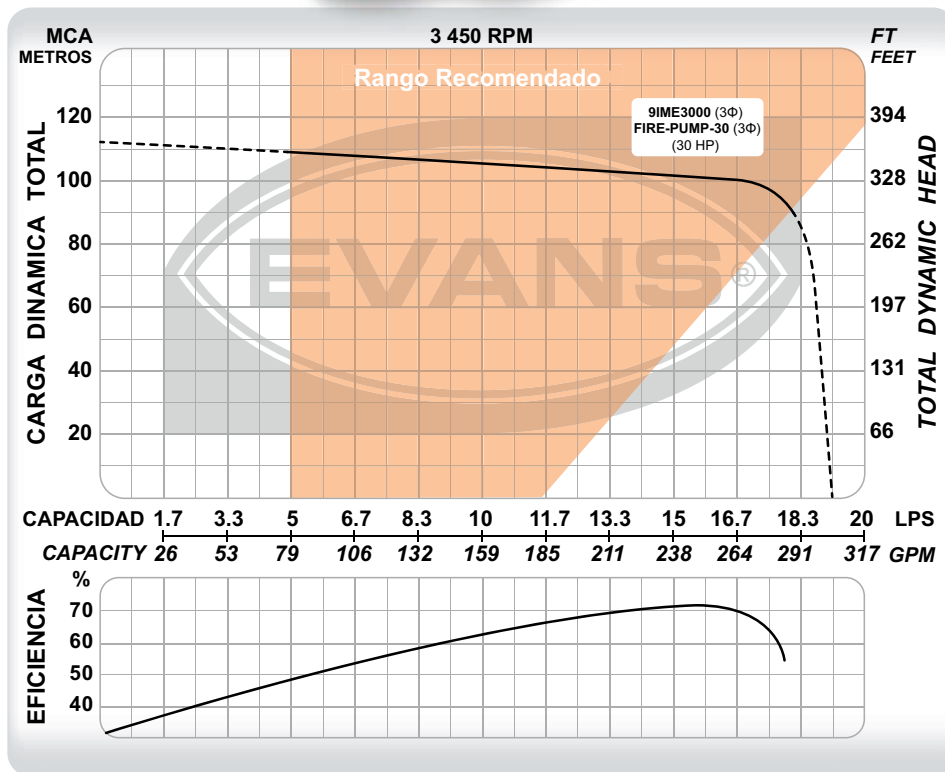

CÓDIGO	PESO	MEDIDAS LARGO x ANCHO x ALTO
9IME3000	212 kg	56 x 93 x 45 cm
FIRE-PUMP-30	212 kg	56 x 93 x 45 cm

CÓDIGO	Ø SUCCIÓN	Ø DESCARGA	POTENCIA	VOLTAJE	CORRIENTE	FLUJO MÁXIMO	PRESIÓN MÁXIMA	PUNTO DE MAYOR EFICIENCIA
9IME3000	3"	2"	30 HP	220/440 V~	84.5 /42.3 A	19 l/s	112 m	16 l/s a 100 m
FIRE-PUMP-30	3"	2"	30 HP	60Hz 3Φ	84.5 /42.3 A	19 l/s	112 m	16 l/s a 100 m

BOMBAS INDUSTRIALES Y DE RIEGO CENTRÍFUGAS

Confiable para la Industria y el campo

CLASE 1C

1
año
GARANTÍA



NEMA
Premium



SIEMENS

- Bomba centrífuga de alto flujo y alta presión
- Excelente opción para trasvasar altos volúmenes de agua limpia y/o llenado de depósitos.
- Útil en aplicaciones como: riego agrícola, torres de enfriamiento, sistemas de presión en fábricas o complejos residenciales.
- Comúnmente instalada en sistemas multibomba.

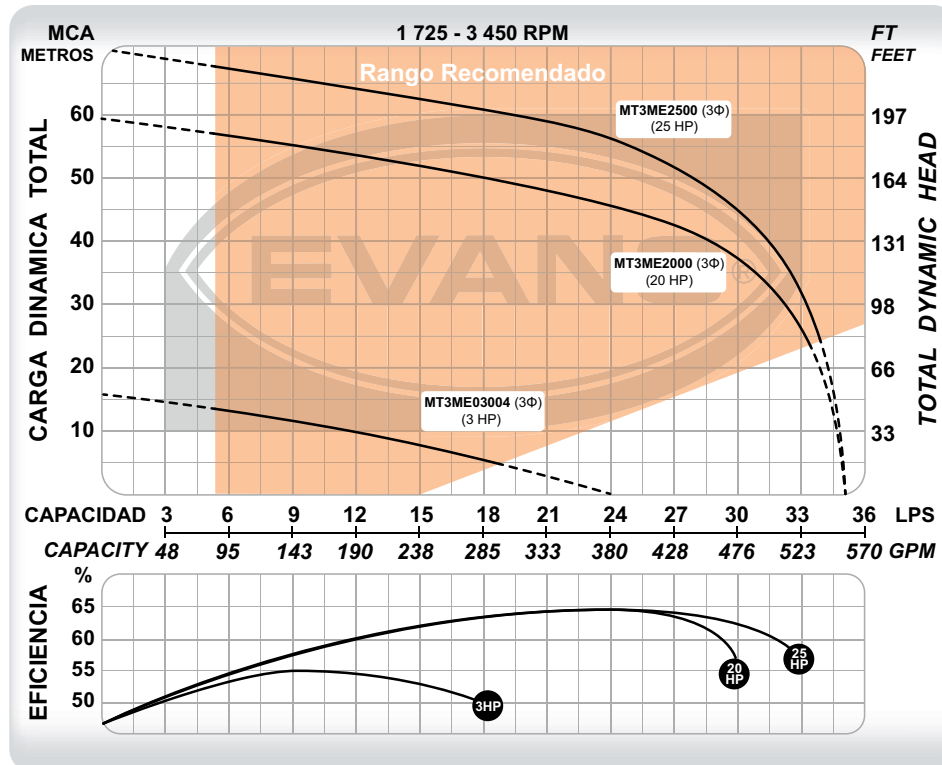

CÓDIGO	PESO	MEDIDAS LARGO x ANCHO x ALTO
MT3ME03004	85 kg	79 x 49 x 52 cm
MT3ME2000	158 kg	95 x 56 x 66 cm
MT3ME2500	175 kg	95 x 56 x 66 cm

CÓDIGO	Ø SUCCIÓN	Ø DESCARGA	POTENCIA	VOLTAJE	CORRIENTE	POLOS	FLUJO MÁXIMO	PRESIÓN MÁXIMA	PUNTO DE MAYOR EFICIENCIA
MT3ME03004	3"	3"	3 HP	220/440 V~ 60Hz 3Φ	7.82 / 3.91 A	4	24 l/s	16 m	11 l/s a 12 m
MT3ME2000	3"	3"	20 HP		51.8 / 25.9 A	2	35 l/s	59 m	24 l/s a 46 m
MT3ME2500	3"	3"	25 HP		61.6 / 30.8 A	2	35 l/s	70 m	24 l/s a 56 m

CLASE IC



- Bomba centrífuga de alto flujo y baja presión.
- Excelente opción para trasvasar grandes volúmenes de agua limpia.
- Aplicaciones agrícolas, industriales, en granjas y/o procesos.
- Las más eficientes del mercado. La mayor presión y flujo en su categoría.

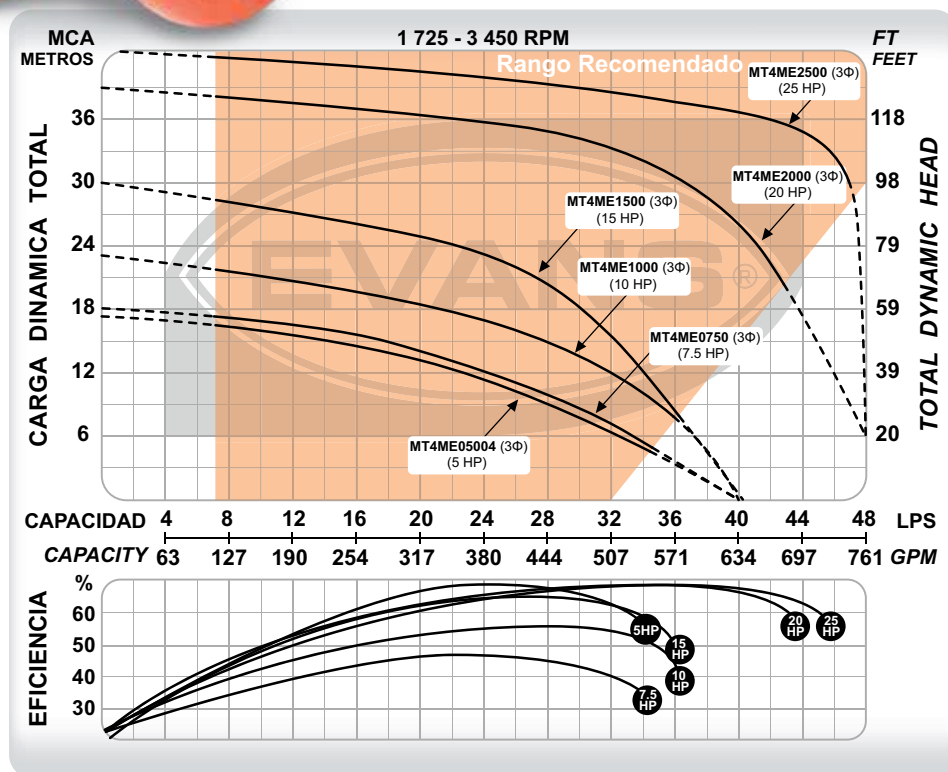

CÓDIGO	PESO	MEDIDAS LARGO x ANCHO x ALTO
MT4ME05004	98 kg	79 x 53 x 54 cm
MT4ME0750	88 kg	79 x 49 x 52 cm
MT4ME1000	115 kg	80 x 50 x 57 cm
MT4ME1500	117 kg	79 x 51 x 52 cm
MT4ME2000	158 kg	95 x 56 x 66 cm
MT4ME2500	175 kg	95 x 56 x 66 cm

CÓDIGO	Ø SUCCIÓN	Ø DESCARGA	POTENCIA	VOLTAJE	CORRIENTE	POLOS	FLUJO MÁXIMO	PRESIÓN MÁXIMA	PUNTO DE MAYOR EFICIENCIA
MT4ME05004	4"	4"	5 HP	220/440 V~ 60Hz 3Φ	12.9 / 6.45 A	4	40 l/s	17 m	24 l/s a 10 m
MT4ME0750	4"	4"	7.5 HP		18.4 / 9.2 A	2	40 l/s	18 m	24 l/s a 12 m
MT4ME1000	4"	4"	10 HP		29.3 / 14.7 A	2	40 l/s	23 m	28 l/s a 15 m
MT4ME1500	4"	4"	15 HP		35.6 / 17.8 A	2	40 l/s	30 m	28 l/s a 20 m
MT4ME2000	4"	4"	20 HP		51.8 / 25.9 A	2	51 l/s	39 m	36 l/s a 31 m
MT4ME2500	4"	4"	25 HP		61.6 / 30.8 A	2	51 l/s	45 m	40 l/s a 37 m

BOMBAS INDUSTRIALES Y DE RIEGO CENTRÍFUGAS

Confiable para la industria y el campo

CLASE 1C

1
año
GARANTÍA



NEMA
Premium



SIEMENS

- Bomba centrífuga de alta presión y alto flujo.
- Excelente opción para sistemas de presión en edificios residenciales, escuelas, hospitales, entre otros.
- Útil en aplicaciones que demanden alta presión como: riego agrícola, torres de enfriamiento e industria en general.
- Comúnmente instalada en sistemas multibomba.

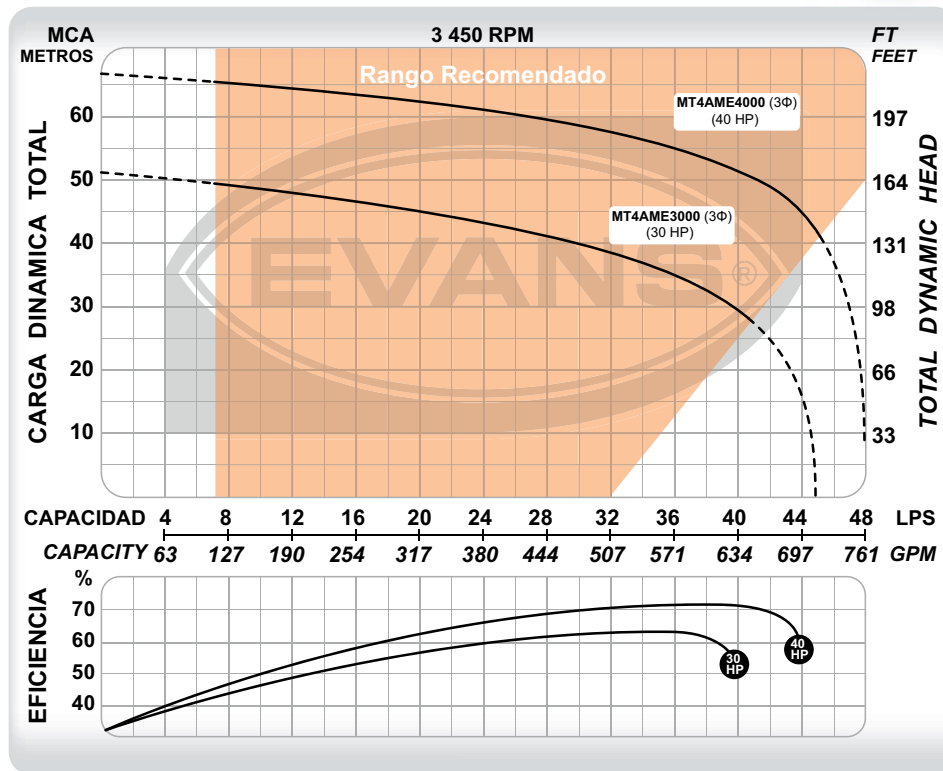

CÓDIGO	PESO	MEDIDAS LARGO x ANCHO x ALTO
MT4AME3000	250 kg	107 x 65 x 64 cm
MT4AME4000	309 kg	107 x 65 x 64 cm

CÓDIGO	Ø SUCCIÓN	Ø DESCARGA	POTENCIA	VOLTAJE	CORRIENTE	POLOS	FLUJO MÁXIMO	PRESIÓN MÁXIMA	PUNTO DE MAYOR EFICIENCIA
MT4AME3000	4"	4"	30 HP	220/440 V~	71.7 / 35.9 A	2	45 l/s	51 m	36 l/s a 35 m
MT4AME4000	4"	4"	40 HP	60Hz 3Φ	99 / 49.5 A	2	50 l/s	66 m	40 l/s a 51 m

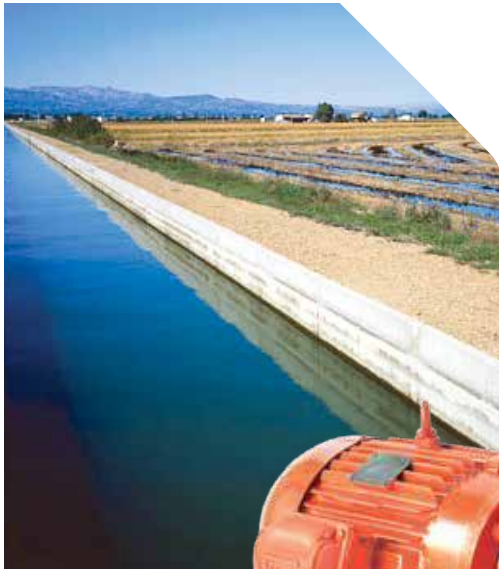

- Bomba centrífuga de alto flujo y baja presión.
- Excelente opción para trasvasar grandes volúmenes de agua limpia.
- Aplicaciones agrícolas, industriales, en granjas y/o procesos.

*Solamente instalar con succión positiva.

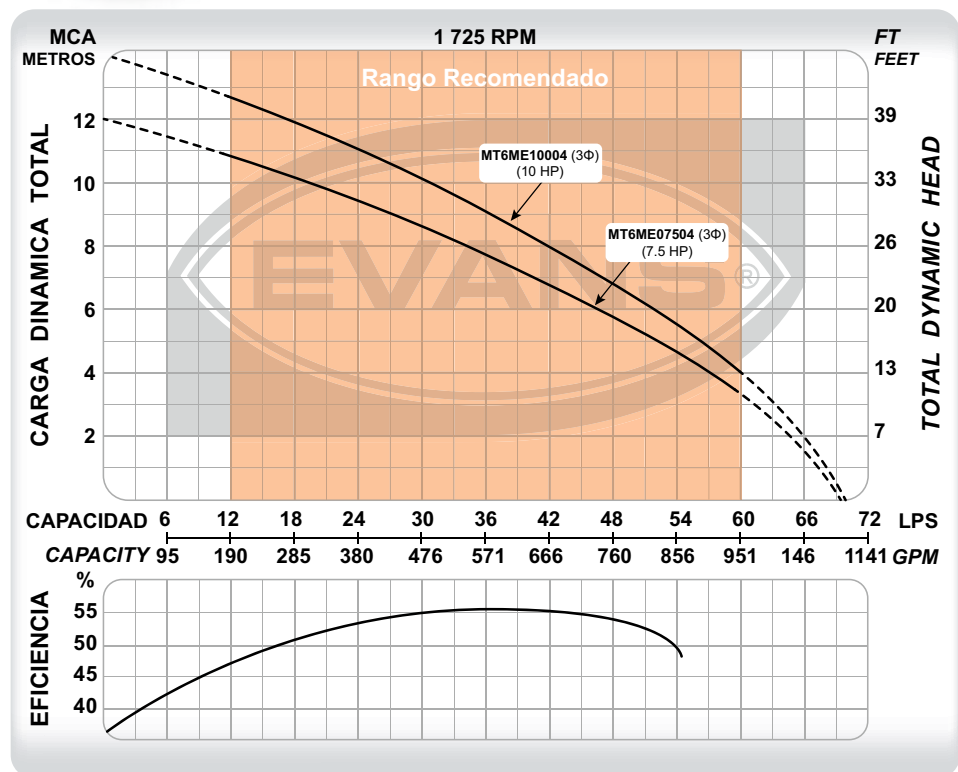

CÓDIGO	PESO	MEDIDAS LARGO x ANCHO x ALTO
--------	------	---------------------------------

MT6ME07504	111 kg	79 x 51 x 52 cm
MT6ME10004	117 kg	79 x 51 x 52 cm

CÓDIGO	Ø SUCCIÓN	Ø DESCARGA	POTENCIA	VOLTAJE	CORRIENTE	POLOS	FLUJO MÁXIMO	PRESIÓN MÁXIMA	PUNTO DE MAYOR EFICIENCIA
MT6ME07504	6"	6"	7.5 HP	220/440 V~	23 / 11.5 A	4	71 l/s	12 m	36 l/s a 7.5 m
MT6ME10004	6"	6"	10 HP	60Hz 3Φ	31 / 15.5 A	4	71 l/s	15 m	36 l/s a 9 m

BOMBA MULTIETAPAS HORIZONTAL SXXH

Vista transversal

CLASE 1L



Doble voltaje*

Opción para conectar los bornes monofásicos a 110/220V y trifásicos a 220/440V.

Abrazadera

Para un fácil desensamble y mantenimiento.

Unidad de bombeo

Voluta, impulsores, difusores y resto de componentes fabricados 100% en acero inoxidable 304.



Motor cerrado

Extra silencioso.



Protección térmica

Evita que el motor trabaje en altas temperaturas, protegiendo y alargando su vida útil. Sólo motores monofásicos.

Sello mecánico

Sello mecánico y empaques fabricados en Vitón[®] resisten altas temperatura así como acidez y alcalinidad en el agua.



*Excepto Modelos monofásicos \geq 2HP.

CARACTERÍSTICAS GENERALES

APLICACIONES	Presurización, industria alimenticia, calderas y purificadoras de agua.
TEMPERATURA DE AGUA	0° ~ 100°C
IMPULSORES	Cerrados construidos en acero inoxidable 304.
SELLO MECÁNICO	Doble sello fabricado en Vitón [®] y acero inoxidable.
RANGO PH LÍQUIDO	6 - 9
MOTOR	Asíncrono dos polos, doble voltaje, ventilación externa.
ROTOR	AISI 420
PROTECCIÓN	IP55
MÁXIMA SUCCIÓN	2 M



- Equipos de alto flujo y presión ideales para sistemas hidroneumáticos residenciales.
- Extremadamente silenciosa.
- Empaques y sellos mecánicos en Vitón®, útil para bombear líquidos ácidos y alcalinos.
- Soporta agua de hasta 100°C.

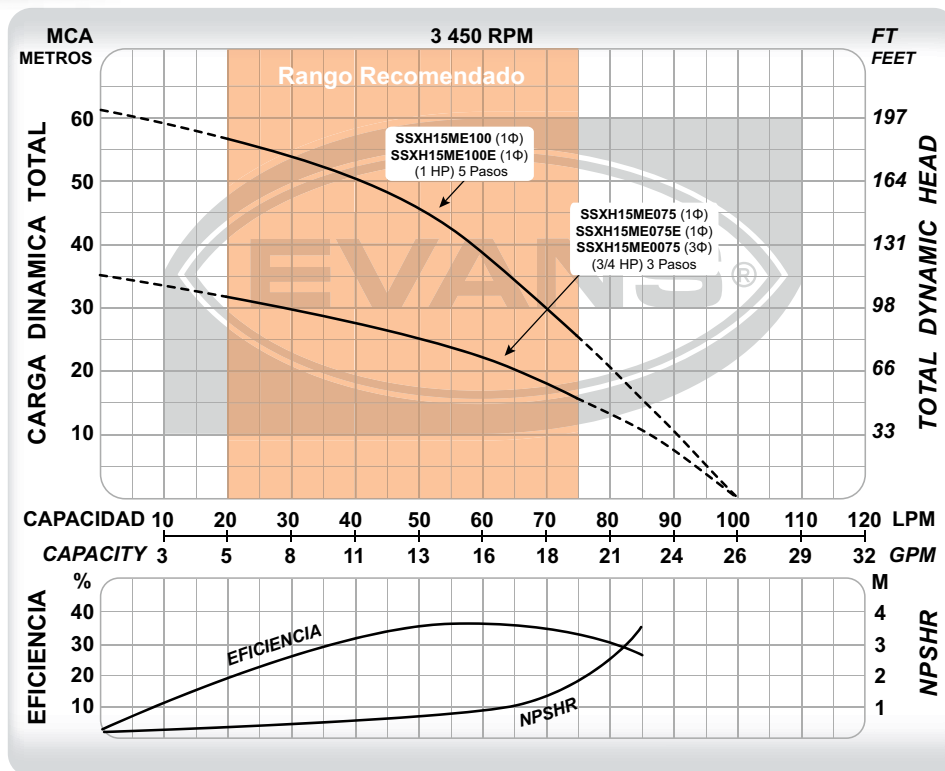

CÓDIGO	PESO	MEDIDAS LARGO x ANCHO x ALTO
SSXH15ME075	11 kg	45 x 21 x 29 cm
SSXH15ME075E	14 kg	44 x 34 x 34 cm
SSXH15ME0075	11 kg	45 x 21 x 29 cm
SSXH15ME100	11 kg	45 x 21 x 30 cm
SSXH15ME100E	13 kg	44 x 34 x 34 cm

CÓDIGO	Ø SUCCIÓN	Ø DESCARGA	POTENCIA	VOLTAJE	CORRIENTE	ETAPAS	FLUJO MÁXIMO	PRESIÓN MÁXIMA	PUNTO DE MAYOR EFICIENCIA
SSXH15ME075	1"	1"	3/4 HP	110/220 V~ 60Hz 1Φ	7.6 / 3.8 A	3	100 l/min	35 m	60 l/min a 20 m
SSXH15ME075E	1"	1"	3/4 HP		7.6 / 3.8 A	3	100 l/min	35 m	60 l/min a 20 m
SSXH15ME0075	1"	1"	3/4 HP	220/440 V~ 60Hz 3Φ	2.8 / 1.4 A	3	100 l/min	35 m	60 l/min a 20 m
SSXH15ME100	1"	1"	1 HP	110/220 V~ 60Hz 1Φ	10.6 / 5.3 A	5	100 l/min	63 m	60 l/min a 39 m
SSXH15ME100E	1"	1"	1 HP		10.6 / 5.3 A	5	100 l/min	63 m	60 l/min a 39 m

Nota: Los equipos con terminación "E" se surten equipados con manómetro y switch de presión.

BOMBAS MULTIETAPAS INOXIDABLE SSXH25

Presión de altura

CLASE 1L

1
año
GARANTÍA



NOM

- Equipos de alto flujo y presión ideales para sistemas hidroneumáticos comerciales.
- Extremadamente silenciosa.
- Empaques y sellos mecánicos en Vitón[®], útil para bombear líquidos ácidos y alcalinos.
- Soporta agua de hasta 100°C.

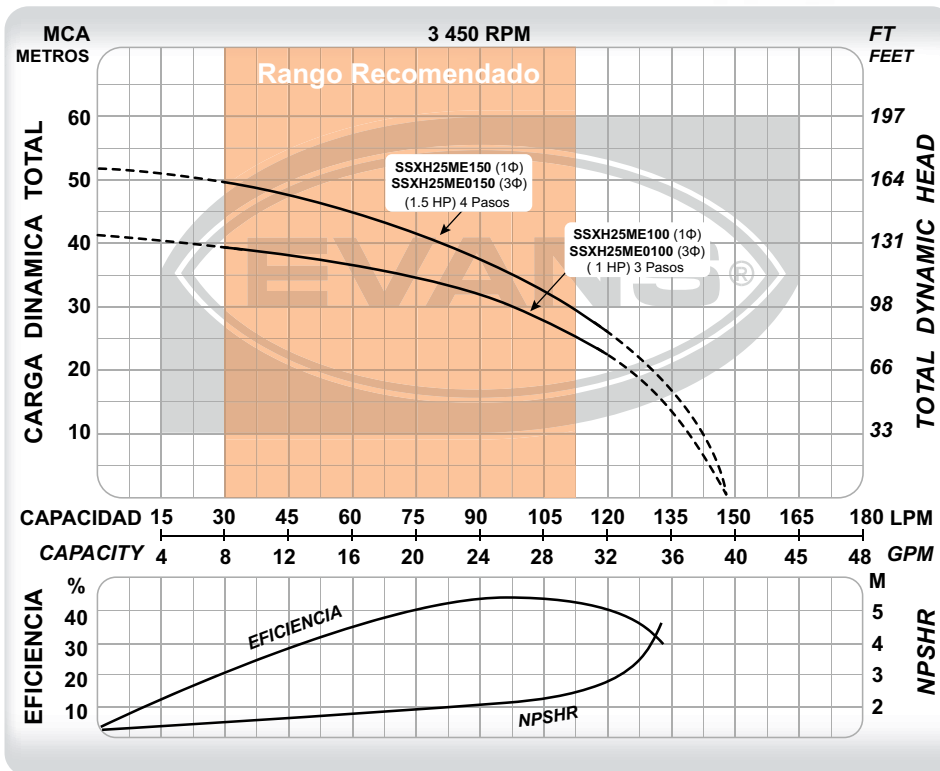

CÓDIGO	PESO	MEDIDAS LARGO x ANCHO x ALTO
SSXH25ME100	13 kg	45 x 21 x 29 cm
SSXH25ME150	14 kg	45 x 21 x 29 cm
SSXH25ME0100	12 kg	45 x 21 x 29 cm
SSXH25ME0150	13 kg	45 x 21 x 29 cm

CÓDIGO	Ø SUCCIÓN	Ø DESCARGA	POTENCIA	VOLTAJE	CORRIENTE	ETAPAS	FLUJO MÁXIMO	PRESIÓN MÁXIMA	PUNTO DE MAYOR EFICIENCIA
SSXH25ME100	1 ¼"	1"	1 HP	110/220 V~	11.9 / 6 A	3	145 l/min	42 m	100 l/min a 30 m
SSXH25ME150	1 ¼"	1"	1.5 HP	60Hz 1Φ	14 / 7 A	4	148 l/min	52 m	100 l/min a 35 m
SSXH25ME0100	1 ¼"	1"	1 HP	220/440 V~	4.6 / 2.3 A	3	145 l/min	42 m	100 l/min a 30 m
SSXH25ME0150	1 ¼"	1"	1.5 HP	60Hz 3Φ	4.6 / 2.3 A	4	148 l/min	52 m	100 l/min a 35 m



- Equipos de alto flujo y presión ideales para sistemas hidroneumáticos comerciales.
- Extremadamente silenciosa.
- Empaques y sellos mecánicos en Vitón[®], útil para bombear líquidos ácidos y alcalinos.
- Soporta agua de hasta 100°C.

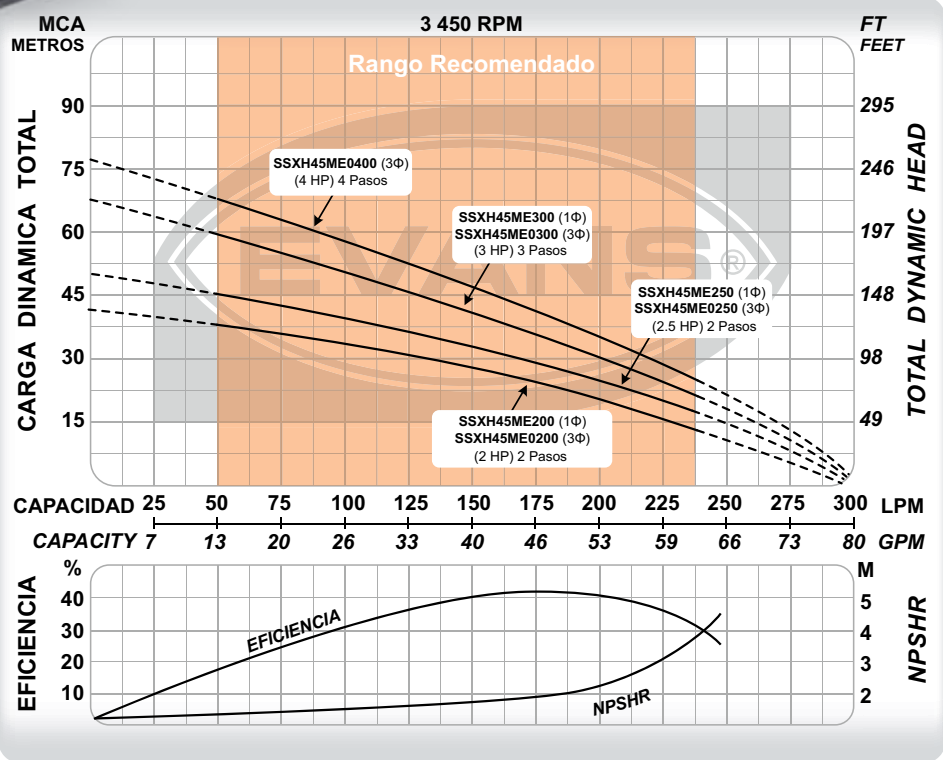

CÓDIGO	PESO	MEDIDAS LARGO x ANCHO x ALTO
SSXH45ME200	14 kg	51 x 25 x 33 cm
SSXH45ME0200	13 kg	51 x 25 x 33 cm
SSXH45ME250	15 kg	56 x 25 x 33 cm
SSXH45ME0250	15 kg	56 x 25 x 33 cm
SSXH45ME300	23 kg	55 x 24 x 31 cm
SSXH45ME0300	21 kg	50 x 24 x 31 cm
SSXH45ME0400	23 kg	56 x 25 x 33 cm

CÓDIGO	Ø SUCCIÓN	Ø DESCARGA	POTENCIA	VOLTAJE	CORRIENTE	ETAPAS	FLUJO MÁXIMO	PRESIÓN MÁXIMA	PUNTO DE MAYOR EFICIENCIA
SSXH45ME200	1 ½"	1 ½"	2 HP	220 V~ 60Hz 1Φ	9.2 A	2	290 l/min	42 m	175 l/min a 24 m
SSXH45ME250	1 ½"	1 ½"	2.5 HP		12 A	2	300 l/min	52 m	175 l/min a 28 m
SSXH45ME300	1 ½"	1 ½"	3 HP	220/440 V~ 60Hz 3Φ	13 A	3	316 l/min	66 m	175 l/min a 36 m
SSXH45ME0200	1 ½"	1 ½"	2 HP		5.9 / 2.9 A	2	290 l/min	42 m	175 l/min a 24 m
SSXH45ME0250	1 ½"	1 ½"	2.5 HP	7.5 / 3.8 A	2	300 l/min	52 m	175 l/min a 28 m	
SSXH45ME0300	1 ½"	1 ½"	3 HP	8.5 / 4.3 A	3	316 l/min	66 m	175 l/min a 36 m	
SSXH45ME0400	1 ½"	1 ½"	4 HP	12 / 6 A	4	326 l/min	78 m	175 l/min a 43 m	

BOMBAS MULTIETAPAS INOXIDABLE SSXH60

Presión de altura

CLASE 1L

1
año
GARANTÍA



- Equipos de alto flujo y presión ideales para sistemas hidroneumáticos industriales.
- Extremadamente silenciosa.
- Empaques y sellos mecánicos en Vitón®, útil para bombear líquidos ácidos y alcalinos.
- Soporta agua de hasta 100°C.

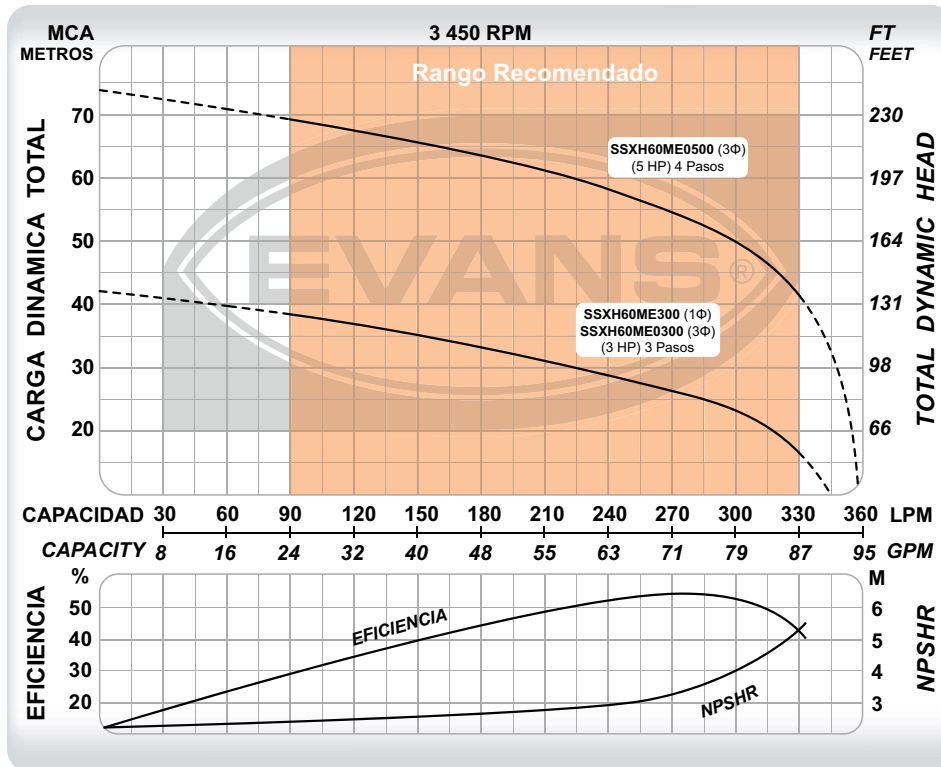

CÓDIGO	PESO	MEDIDAS LARGO x ANCHO x ALTO
SSXH60ME300	18 kg	51 x 25 x 33 cm
SSXH60ME0300	18 kg	51 x 25 x 33 cm
SSXH60ME0500	20 kg	63 x 24 x 33 cm

CÓDIGO	Ø SUCCIÓN	Ø DESCARGA	POTENCIA	VOLTAJE	CORRIENTE	ETAPAS	FLUJO MÁXIMO	PRESIÓN MÁXIMA	PUNTO DE MAYOR EFICIENCIA
SSXH60ME300	1 ½"	1 ½"	3 HP	220 V ~ 60 Hz 1 Φ	13 A	3	340 l/min	43 m	270 l/min a 26 m
SSXH60ME0300	1 ½"	1 ½"	3 HP	220/440 V~	8.5 / 4.3 A	3	340 l/min	43 m	270 l/min a 26 m
SSXH60ME0500	1 ½"	1 ½"	5 HP	60Hz 3Φ	14.5 / 7.3 A	4	360 l/min	77 m	270 l/min a 54 m

CLASE II

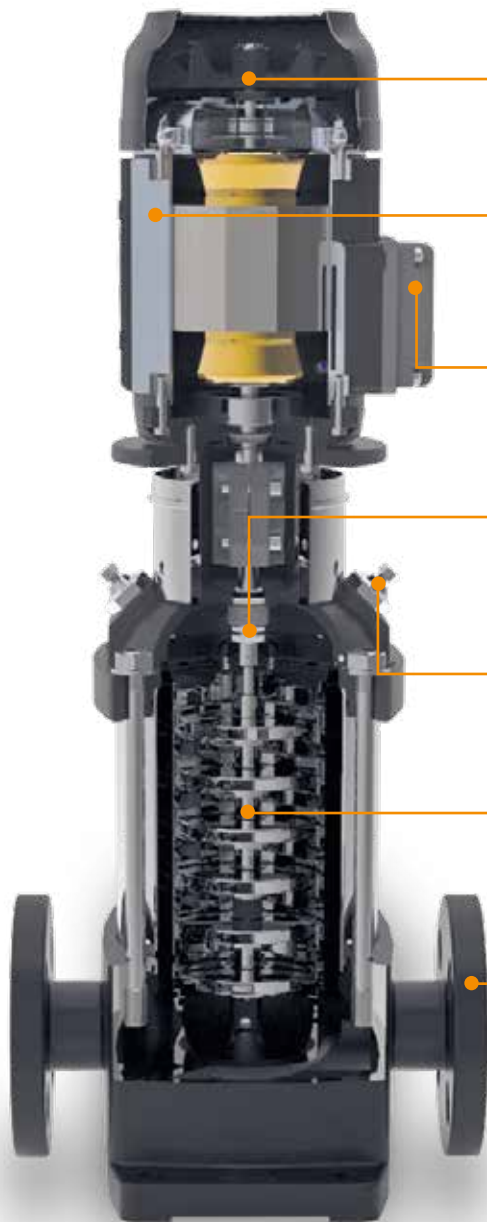

Motor

Extra silencioso.
 Eficiencia IE3.



Protección térmica

Evita que el motor trabaje en altas temperaturas, protegiendo y alargando su vida útil. Sólo modelos monofásicos.

Doble voltaje

Opción para conectar los bornes a 110/220V ó 220/440V según sea el caso.



Sello mecánico

Sello mecánico y empaques fabricados en Vitón® resisten altas temperaturas así como acidez y alcalinidad en el agua.



Tapones de cebado

Útiles para expulsar el aire e ingresar el agua durante el cebado de la bomba.

Unidad de bombeo

Cuerpo, impulsores, difusores y resto de componentes fabricados 100% en acero inoxidable AISI 304.



Bridas

Con barrenos ovalados compatibles con bridas ANSI y DIN. Con rosca interna NPT.

CARACTERÍSTICAS GENERALES

APLICACIONES	Presurización, industria alimenticia, calderas y purificadoras de agua.
TEMPERATURA DE AGUA	0° ~ 100°C
IMPULSORES	Cerrados construidos en acero inoxidable 304.
SELLO MECÁNICO	Tipo cartucho fabricado en Vitón® y acero inoxidable.
RANGO PH LÍQUIDO	6 - 9
MOTOR	Asíncrono 2 polos, ventilación externa, doble voltaje. Eficiencia IE3.
ROTOR	AISI 420
PROTECCIÓN	IP55

BOMBAS MULTIETAPAS INOXIDABLE SSXV

Presión de altura

CLASE II

1
año
GARANTÍA



- Equipos de alto flujo y presión ideales para sistemas booster multibomba.
- Extremadamente silenciosa.
- Empaques y sellos mecánicos en Vitón[®], útil para bombear líquidos ácidos y alcalinos.
- Soporta agua de hasta 100°C.

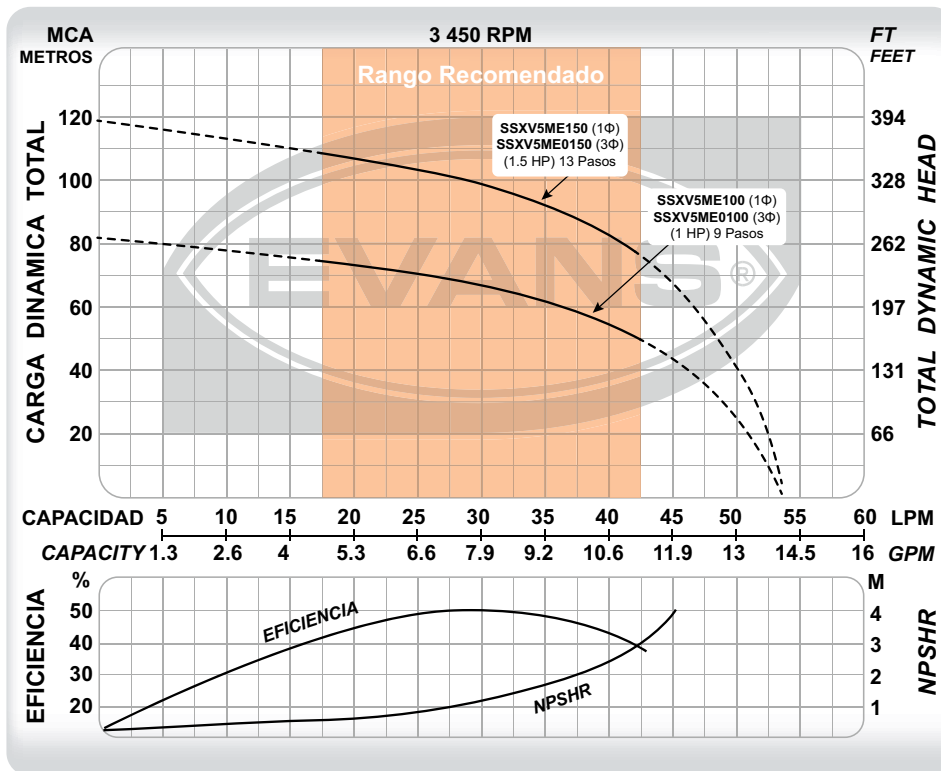

CÓDIGO	Ø SUCCIÓN	Ø DESCARGA	POTENCIA	VOLTAJE	CORRIENTE	ETAPAS	FLUJO MÁXIMO	PRESIÓN MÁXIMA	PUNTO DE MAYOR EFICIENCIA
SSXV5ME100	1 ¼"	1 ¼"	1 HP	110/220 V~	10.3 / 5.2 A	9	53 l/min	81 m	30 l/min a 65 m
SSXV5ME150	1 ¼"	1 ¼"	1.5 HP	60Hz 1Φ	14 / 7 A	13	53 l/min	118 m	30 l/min a 95 m
SSXV5ME0100	1 ¼"	1 ¼"	1 HP	220/440 V~	3.2 / 1.6 A	9	53 l/min	81 m	30 l/min a 65 m
SSXV5ME0150	1 ¼"	1 ¼"	1.5 HP	60Hz 3Φ	4.6 / 2.3 A	13	53 l/min	118 m	30 l/min a 95 m



- Equipos de alto flujo y presión ideales para sistemas booster multibomba.
- Extremadamente silenciosa.
- Empaques y sellos mecánicos en Vitón®, útil para bombear líquidos ácidos y alcalinos.
- Soporta agua de hasta 100°C.

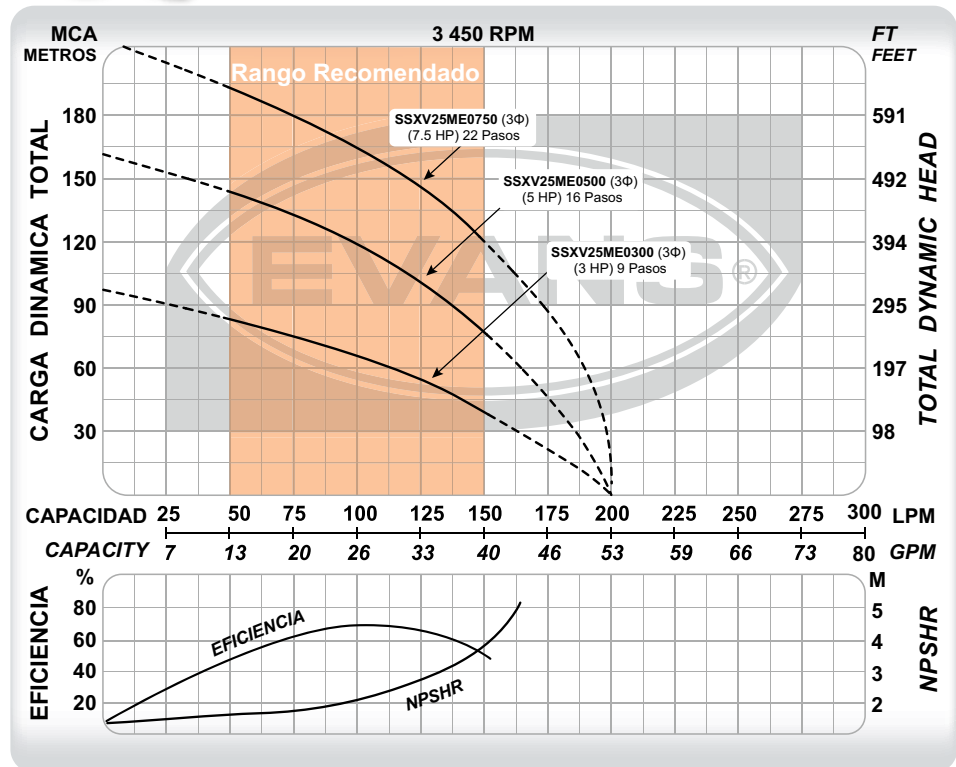

CÓDIGO	PESO	MEDIDAS LARGO x ANCHO x ALTO
SSXV25ME0300	41 kg	92 x 37 x 30 cm
SSXV25ME0500	48 kg	114 x 42 x 32 cm
SSXV25ME0750	85 kg	134 x 47 x 36 cm

CÓDIGO	Ø SUCCIÓN	Ø DESCARGA	POTENCIA	VOLTAJE	CORRIENTE	ETAPAS	FLUJO MÁXIMO	PRESIÓN MÁXIMA	PUNTO DE MAYOR EFICIENCIA
SSXV25ME0300	1 ¼"	1 ¼"	3 HP	220/440 V~ 60Hz 3Φ	8.4 / 4.2 A	9	200 l/min	92 m	100 l/min a 65 m
SSXV25ME0500	1 ¼"	1 ¼"	5 HP		14.5 / 7.2 A	16	200 l/min	163 m	100 l/min a 120 m
SSXV25ME0750	1 ¼"	1 ¼"	7.5 HP		19.9 / 9.9 A	22	200 l/min	215 m	100 l/min a 165 m

BOMBAS MULTIETAPAS INOXIDABLE SSXV55

Presión de altura

CLASE II

1
año
GARANTÍA



- Equipos de alto flujo y presión ideales para sistemas booster multibomba.
- Extremadamente silenciosa.
- Empaques y sellos mecánicos en Vitón®, útil para bombear líquidos ácidos y alcalinos.
- Soporta agua de hasta 100°C.

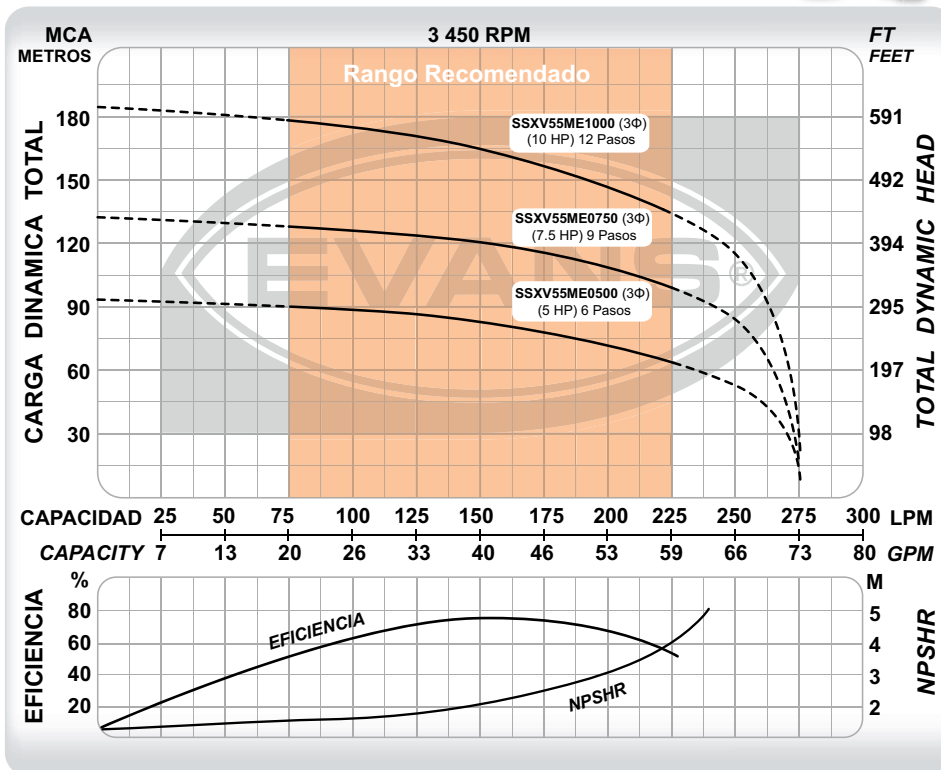

CÓDIGO	PESO	MEDIDAS LARGO x ANCHO x ALTO
SSXV55ME0500	54 Kg	97 x 45 x 32 cm
SSXV55ME0750	94 kg	114 x 47 x 36 cm
SSXV55ME1000	105 kg	125 x 47 x 36 cm

CÓDIGO	Ø SUCCIÓN	Ø DESCARGA	POTENCIA	VOLTAJE	CORRIENTE	ETAPAS	FLUJO MÁXIMO	PRESIÓN MÁXIMA	PUNTO DE MAYOR EFICIENCIA
SSXV55ME0500	1 ½"	1 ½"	5 HP	220/440 V~ 60Hz 3Φ	14.5 / 7.2 A	6	275 l/min	95 m	150 l/min a 80 m
SSXV55ME0750	1 ½"	1 ½"	7.5 HP		19.9 / 9.9 A	9	275 l/min	135 m	150 l/min a 120 m
SSXV55ME1000	1 ½"	1 ½"	10 HP		28.7 / 14.4 A	12	275 l/min	177 m	150 l/min a 165 m



- Equipos de alto flujo y presión ideales para sistemas booster multibomba.
- Extremadamente silenciosa.
- Empaques y sellos mecánicos en Vitón®, útil para bombear líquidos ácidos y alcalinos.
- Soporta agua de hasta 100°C.

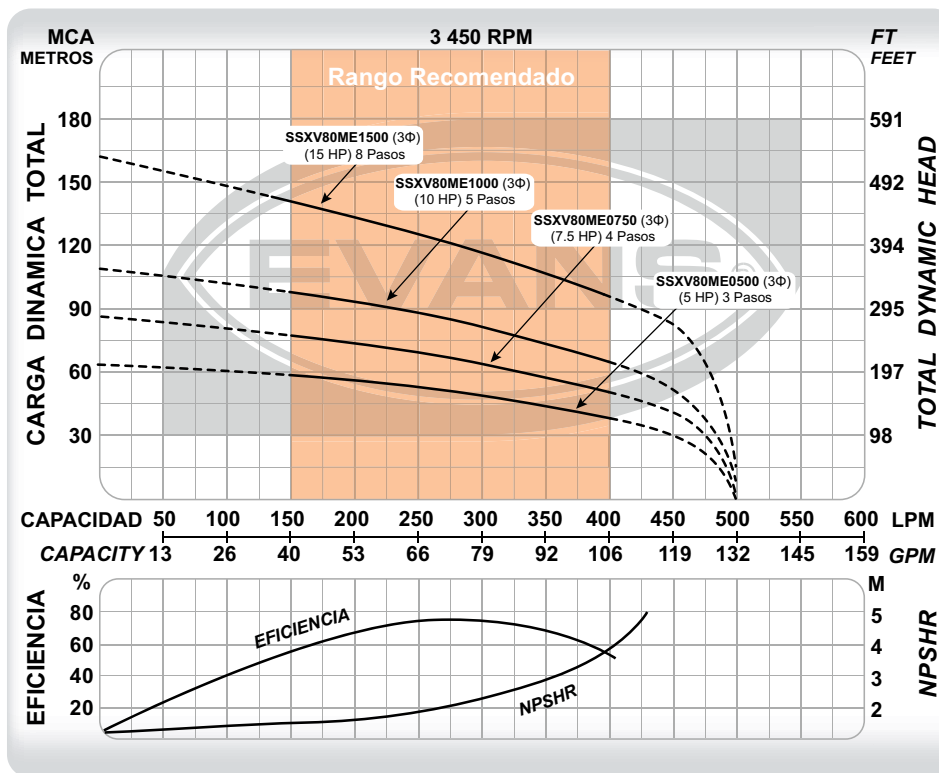

CÓDIGO	PESO	MEDIDAS LARGO x ANCHO x ALTO
SSXV80ME0500	70 kg	90 x 32 x 40 cm
SSXV80ME0750	95 kg	107 x 36 x 47 cm
SSXV80ME1000	110 kg	114 x 36 x 47 cm
SSXV80ME1500	160 kg	138 x 43 x 60 cm

CÓDIGO	Ø SUCCIÓN	Ø DESCARGA	POTENCIA	VOLTAJE	CORRIENTE	ETAPAS	FLUJO MÁXIMO	PRESIÓN MÁXIMA	PUNTO DE MAYOR EFICIENCIA
SSXV80ME0500	2"	2"	5 HP	220/440 V~ 60Hz 3Φ	14.5 / 7.2 A	3	500 l/min	65 m	275 l/min a 50 m
SSXV80ME0750	2"	2"	7.5 HP		19.9 / 9.9 A	4	500 l/min	90 m	275 l/min a 65 m
SSXV80ME1000	2"	2"	10 HP		28.7 / 14.4 A	5	500 l/min	110 m	275 l/min a 87 m
SSXV80ME1500	2"	2"	15 HP		36.7 / 18.3 A	8	500 l/min	170 m	275 l/min a 120 m

BOMBAS MULTIETAPAS INOXIDABLE SSXV100

Presión de altura

CLASE II

1
año
GARANTÍA



- Equipos de alto flujo y presión ideales para sistemas booster multibomba.
- Extremadamente silenciosa.
- Empaques y sellos mecánicos en Vitón®, útil para bombear líquidos ácidos y alcalinos.
- Soporta agua de hasta 100°C.

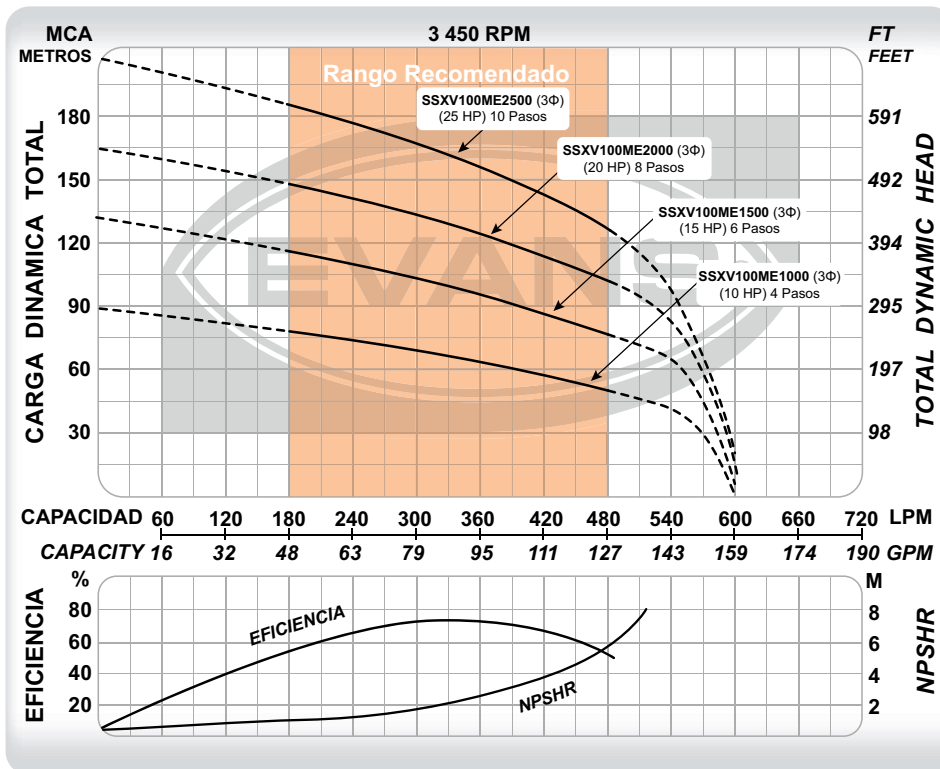

CÓDIGO	PESO	MEDIDAS LARGO x ANCHO x ALTO
SSXV100ME1000	100 kg	106 x 47 x 36 cm
SSXV100ME1500	180 kg	131 x 60 x 43 cm
SSXV100ME2000	225 kg	138 x 60 x 43 cm
SSXV100ME2500	255 kg	157 x 60 x 43 cm

CÓDIGO	Ø SUCCIÓN	Ø DESCARGA	POTENCIA	VOLTAJE	CORRIENTE	ETAPAS	FLUJO MÁXIMO	PRESIÓN MÁXIMA	PUNTO DE MAYOR EFICIENCIA
SSXV100ME1000	2"	2"	10 HP	220/440 V~ 60Hz 3Φ	28.7 / 14.4 A	4	600 l/min	88 m	330 l/min a 65 m
SSXV100ME1500	2"	2"	15 HP		36.7/ 18.3 A	6	600 l/min	128 m	330 l/min a 95 m
SSXV100ME2000	2"	2"	20 HP	49.5 / 24.7 A	8	600 l/min	160 m	330 l/min a 130 m	
SSXV100ME2500	2"	2"	25 HP	60 / 30 A	10	600 l/min	205 m	330 l/min a 160 m	



- Equipos de alto flujo y presión ideales para sistemas booster multibomba.
- Extremadamente silenciosa.
- Empaques y sellos mecánicos en Vitón[®], útil para bombear líquidos ácidos y alcalinos.
- Soporta agua de hasta 100°C.

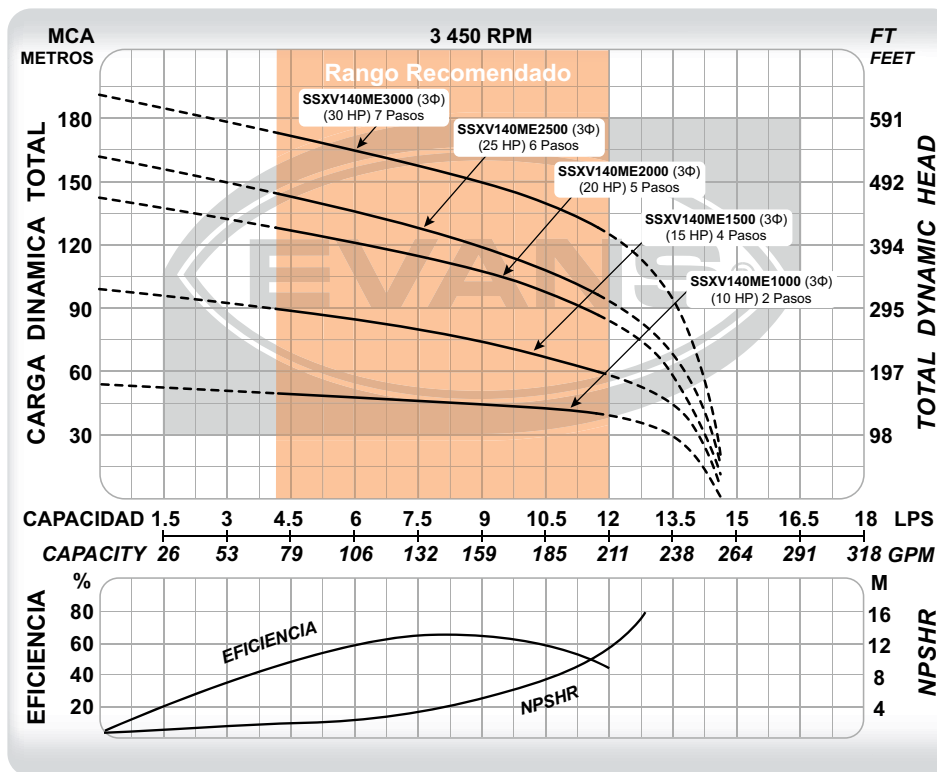

CÓDIGO **PESO** **MEDIDAS**
LARGO x ANCHO x ALTO

SSXV140ME1000	125 kg	114 x 47 x 36 cm
SSXV140ME1500	185 kg	147 x 60 x 43 cm
SSXV140ME2000	230 kg	157 x 60 x 43 cm
SSXV140ME2500	255 kg	165 x 60 x 43 cm
SSXV140ME3000	295 kg	175 x 60 x 43 cm

CÓDIGO	Ø SUCCIÓN	Ø DESCARGA	POTENCIA	VOLTAJE	CORRIENTE	ETAPAS	FLUJO MÁXIMO	PRESIÓN MÁXIMA	PUNTO DE MAYOR EFICIENCIA
SSXV140ME1000	2 ½"	2 ½"	10 HP	220/440 V~ 60Hz 3Φ	28.7 / 14.4 A	2	14.5 l/s	56 m	9 l/s a 45 m
SSXV140ME1500	2 ½"	2 ½"	15 HP		36.7 / 18.3 A	4	14.5 l/s	94 m	9 l/s a 75 m
SSXV140ME2000	2 ½"	2 ½"	20 HP		49.5 / 24.7 A	5	14.5 l/s	145 m	9 l/s a 95 m
SSXV140ME2500	2 ½"	2 ½"	25 HP		60 / 30 A	6	14.5 l/s	162 m	9 l/s a 120 m
SSXV140ME3000	2 ½"	2 ½"	30 HP		77 / 38.5 A	7	14.5 l/s	192 m	9 l/s a 150 m

BOMBAS MULTIETAPAS INOXIDABLE SSXV200

Presión de altura

CLASE 1L

1
año
GARANTÍA



- Equipos de alto flujo y presión ideales para sistemas booster multibomba.
- Extremadamente silenciosa.
- Empaques y sellos mecánicos en Vitón®, útil para bombear líquidos ácidos y alcalinos.
- Soporta agua de hasta 100°C.

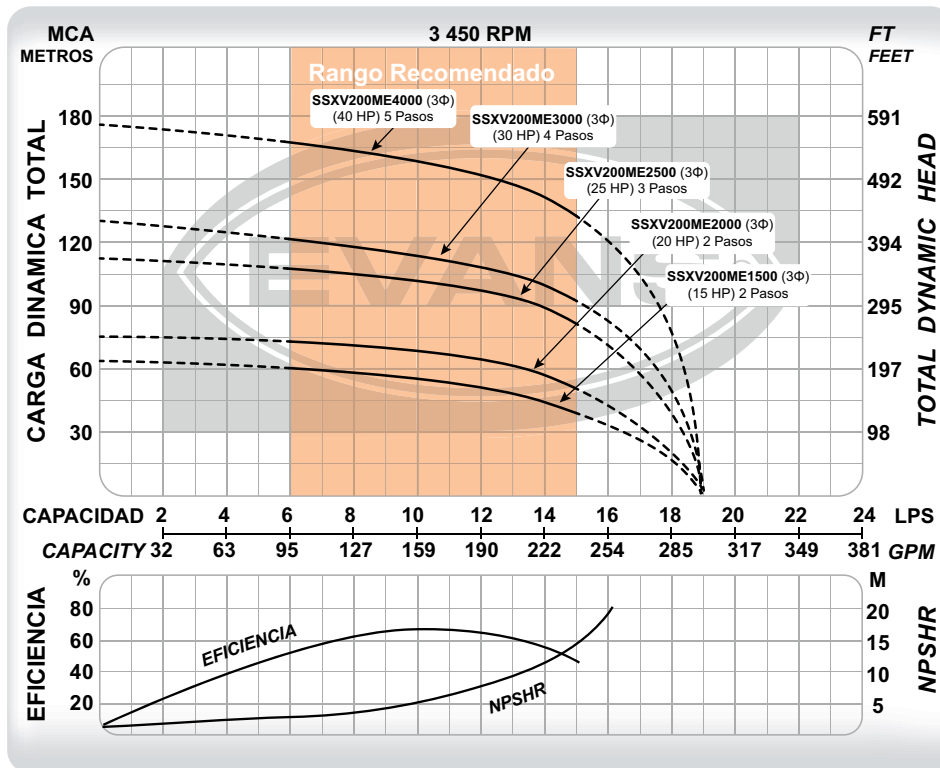

CÓDIGO	PESO	MEDIDAS LARGO x ANCHO x ALTO
SSXV200ME1500	180 kg	138 x 60 x 43 cm
SSXV200ME2000	223 kg	138 x 60 x 43 cm
SSXV200ME2500	255 kg	147 x 60 x 43 cm
SSXV200ME3000	295 kg	165 x 60 x 43 cm
SSXV200ME4000	375 kg	175 x 60 x 43 cm

CÓDIGO	Ø SUCCIÓN	Ø DESCARGA	POTENCIA	VOLTAJE	CORRIENTE	ETAPAS	FLUJO MÁXIMO	PRESIÓN MÁXIMA	PUNTO DE MAYOR EFICIENCIA
SSXV200ME1500	3"	3"	15 HP	220/440 V~ 60Hz 3Φ	36.7 / 18.3 A	2	19 l/seg	62 m	10 l/s a 48 m
SSXV200ME2000	3"	3"	20 HP		49.5 / 24.7 A	2	19 l/seg	75 m	10 l/s a 65 m
SSXV200ME2500	3"	3"	25 HP		60 / 30 A	3	19 l/seg	108 m	10 l/s a 100 m
SSXV200ME3000	3"	3"	30 HP		77 / 38.5 A	4	19 l/seg	132 m	10 l/s a 110 m
SSXV200ME4000	3"	3"	40 HP		95.7 / 47.9 A	5	19 l/seg	175 m	10 l/s a 155 m



- Equipos de alto flujo y presión ideales para sistemas booster multibomba.
- Extremadamente silenciosa.
- Empaques y sellos mecánicos en Vitón®, útil para bombear líquidos ácidos y alcalinos.
- Soporta agua de hasta 100°C.

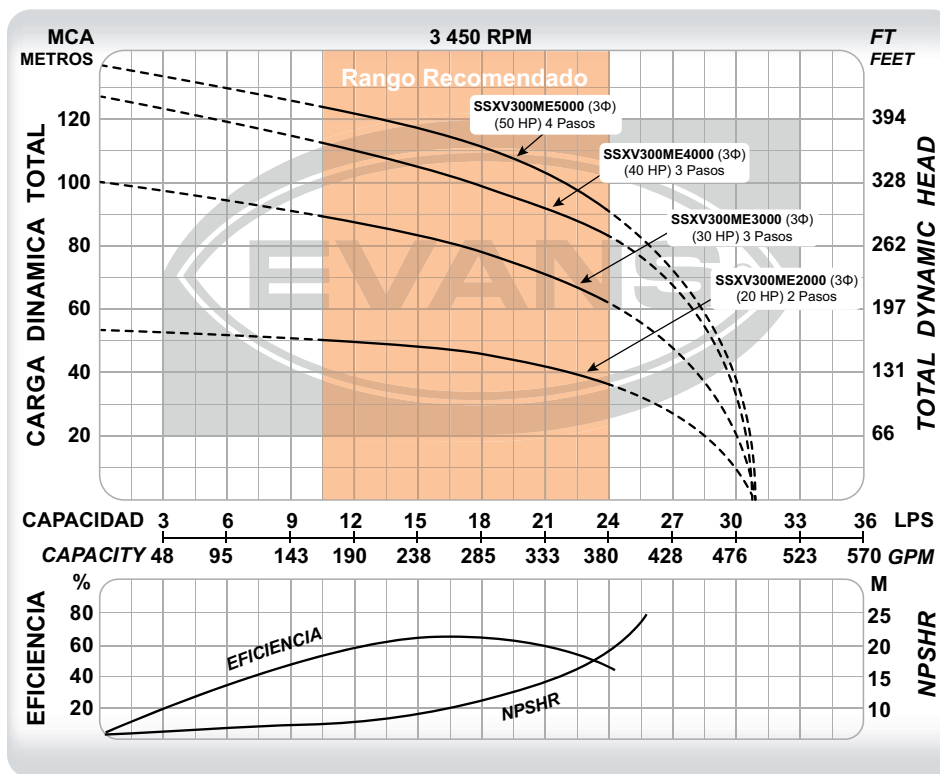

CÓDIGO	PESO	MEDIDAS
		LARGO x ANCHO x ALTO

SSXV300ME2000	225 kg	138 x 60 x 43 cm
SSXV300ME3000	296 kg	157 x 60 x 43 cm
SSXV300ME4000	395 kg	157 x 67 x 47 cm
SSXV300ME5000	410 kg	168 x 67 x 47 cm

CÓDIGO	Ø SUCCIÓN	Ø DESCARGA	POTENCIA	VOLTAJE	CORRIENTE	ETAPAS	FLUJO MÁXIMO	PRESIÓN MÁXIMA	PUNTO DE MAYOR EFICIENCIA
SSXV300ME2000	4"	4"	20 HP		49.5 / 24.7 A	2	30.5 l/seg	52 m	16.5 l/s a 48 m
SSXV300ME3000	4"	4"	30 HP	220/440 V~	77 / 38.5 A	3	30.5 l/seg	100 m	16.5 l/s a 80 m
SSXV300ME4000	4"	4"	40 HP	60Hz 3Φ	95.7 / 47.9 A	3	30.5 l/seg	125 m	16.5 l/s a 102 m
SSXV300ME5000	4"	4"	50 HP		117.2 / 58.6 A	4	30.5 l/seg	135 m	16.5 l/s a 112 m

BOMBAS MULTIETAPAS INOXIDABLE SSXV400

Presión de altura

CLASE 1L



- Equipos de alto flujo y presión ideales para sistemas booster multibomba.
- Extremadamente silenciosa.
- Empaques y sellos mecánicos en Vitón®, útil para bombear líquidos ácidos y alcalinos.
- Soporta agua de hasta 100°C.

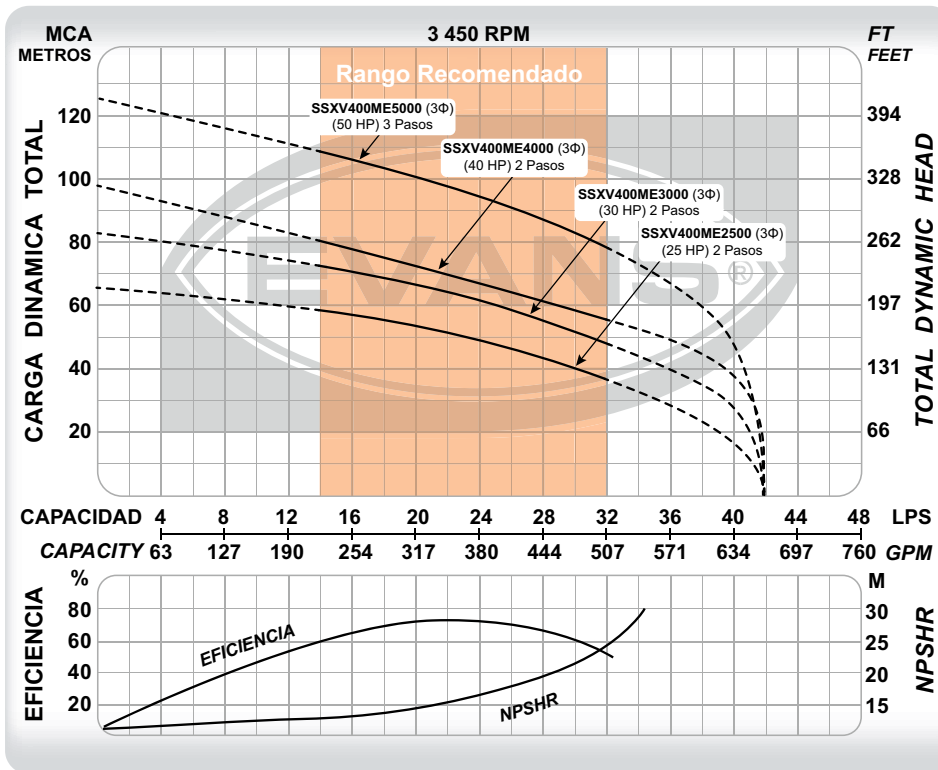

CÓDIGO	PESO	MEDIDAS LARGO x ANCHO x ALTO
SSXV400ME2500	250 kg	147 x 60 x 43 cm
SSXV400ME3000	288 kg	147 x 60 x 43 cm
SSXV400ME4000	392 kg	157 x 67 x 47 cm
SSXV400ME5000	405 kg	168 x 67 x 47 cm

CÓDIGO	Ø SUCCIÓN	Ø DESCARGA	POTENCIA	VOLTAJE	CORRIENTE	ETAPAS	FLUJO MÁXIMO	PRESIÓN MÁXIMA	PUNTO DE MAYOR EFICIENCIA
SSXV400ME2500	4"	4"	25 HP		60 / 30 A	2	42 l/seg	68 m	24 l/s a 49 m
SSXV400ME3000	4"	4"	30 HP	220/440 V~	77 / 38.5 A	2	42 l/seg	82 m	24 l/s a 60 m
SSXV400ME4000	4"	4"	40 HP	60Hz 3Φ	95.7 / 47.9 A	2	42 l/seg	98 m	24 l/s a 65 m
SSXV400ME5000	4"	4"	50 HP		117.2 / 58.6 A	3	42 l/seg	125 m	24 l/s a 85 m

Agua limpia y saludable para tu diversión

CLASE IM

NOM



1
año
GARANTÍA



TRAMPA DE PELO
 FÁCIL ACCESO A LA TRAMPA DE PELO, YA QUE NO REQUIERE HERRAMIENTAS PARA ENSAMBLE Y DESENSAMBLE.

- El equipo ideal para automatizar la limpieza de cualquier piscina.
- Comúnmente utilizadas para limpieza de estanques y grandes fuentes también.
- Fabricada en materiales anticorrosivos de larga vida útil.
- Incluye adaptadores para una fácil instalación.

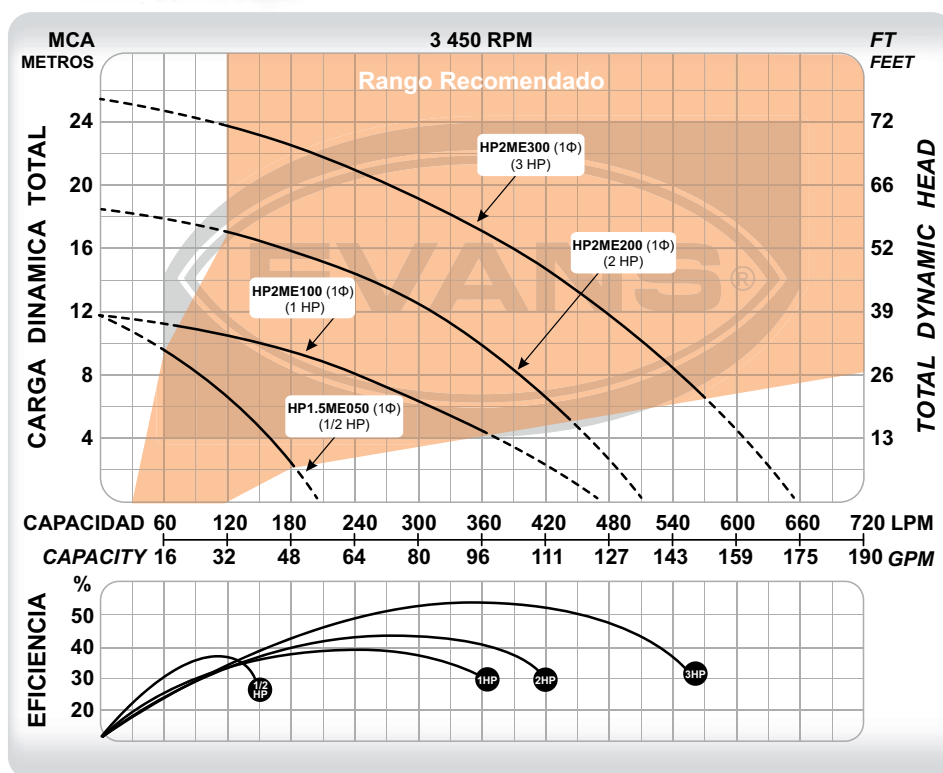

CÓDIGO	PESO	MEDIDAS LARGO x ANCHO x ALTO
HP1.5ME050	7 kg	44 x 16 x 23 cm
HP2ME100	14 kg	57 x 23 x 29 cm
HP2ME200	16 kg	71 x 31 x 38 cm
HP2ME300	18 kg	71 x 31 x 38 cm

CÓDIGO	Ø SUCCIÓN	Ø DESCARGA	POTENCIA	VOLTAJE	CORRIENTE	FLUJO MÁXIMO	PRESIÓN MÁXIMA	PUNTO DE MAYOR EFICIENCIA	PASO DE SÓLIDOS
HP1.5ME050	1 ½"	1 ½"	1/2 HP	110/220 V~ 60Hz 1Φ	5 / 2.5 A	210 l/min	11.3 m	102 l/min a 7 m	0.130"
HP2ME100	2"	2"	1 HP	220 V~ 60Hz 1Φ	12 / 6 A	450 l/min	11.5 m	266 l/min a 9 m	0.130"
HP2ME200	2"	2"	2 HP		8.5 A	500 l/min	23 m	300 l/min a 16 m	0.130"
HP2ME300	2"	2"	3 HP		12 A	630 l/min	26 m	366 l/min a 17 m	0.130"

FILTROS PARA PISCINA

Agua limpia y saludable para tu diversión

CLASE AA

1
año
GARANTÍA



- Incluyen válvula de 6 posiciones con abrazadera para fácil ensamble y desensamble.
- Válvulas de 1.5" y 2".
- Opciones premium en fibra de vidrio que soportan mayor presión y vida útil más larga.
- Opciones en plástico prácticas y accesibles.



VÁLVULA DE 6 POSICIONES
 UNA DE SUS FUNCIONES ES EL DESAGÜE DE LA PISCINA DE MANERA FÁCIL Y RÁPIDA.



FA-400



FA-650



LA ZEOLITA ENTREGA MEJOR FLUJO Y MENOR CAÍDA DE PRESIÓN QUE LA ARENA. ADEMÁS ELIMINA CLORAMINAS EN PISCINAS.



PA-400



PA-700

CÓDIGO	PESO	MEDIDAS
		LARGO x ANCHO x ALTO
PA-400	11 kg	50 x 50 x 80 cm
PA-500	15 kg	60 x 60 x 90 cm
PA-700	21 kg	80 x 80 x 110 cm
FA-400	11 kg	50 x 50 x 80 cm
FA-500	16 kg	60 x 60 x 90 cm
FA-650	22 kg	70 x 70 x 100 cm
FA-800	37 kg	85 x 85 x 130 cm
FA-900	48 kg	95 x 95 x 140 cm

CÓDIGO	MATERIAL	VÁLVULA	ÁREA DE FILTRADO	FLUJO MÁX.	PRESIÓN MÁX.	TEMPERATURA MÁX.	GRAVA	ZEOLITA
PA-400	Polietileno con resistencia UV	1 ½"	0.13 m ²	102 l/min	28 psi	40°C	8 kg	1 costal
PA-500		1 ½"	0.22 m ²	180 l/min	28 psi	40°C	12 kg	2 costales
PA-700		1 ½"	0.39 m ²	320 l/min	28 psi	40°C	28 kg	5 costales
FA-400	Fibra de vidrio con resistencia UV	1 ½"	0.13 m ²	108 l/min	36 psi	43°C	8 kg	1 costal
FA-500		1 ½"	0.22 m ²	185 l/min	36 psi	43°C	12 kg	2 costales
FA-650		1 ½"	0.32 m ²	260 l/min	36 psi	43°C	18 kg	4 costales
FA-800		2"	0.5 m ²	415 l/min	36 psi	43°C	40 kg	8 costales
FA-900		2"	0.64 m ²	520 l/min	36 psi	43°C	56 kg	11 costales

Extracción de agua en norias

CLASE IF



- Ideal para zonas rurales.
- Para purgar bombas centrifugas eléctricas o de combustible.
- Bombea agua del subsuelo de mantos freáticos poco profundos.

Material: Cuerpo: Hierro Gris • Embolo: Vaqueta
 *La Bomba y el Puyón se venden por separado.

CÓDIGO	Ø SUCCIÓN	DESCARGA	FLUJO	PESO	MEDIDAS LARGO x ANCHO x ALTO
BJ125	1 ¼"	1 ¼"	3,7 L en 10 golpes	7 kg	22 x 21 x 42 cm



PUNTA DE HIERRO GRIS
 PARA PENETRACION EN
 SUELOS BLANDOS.

MALLA DE ACERO INOXIDABLE
 QUE FILTRA O RETIENE ARENA
 DEL POZO.

- Para hincado de pozos en suelos blandos.
- Aprovechamiento de aguas poco profundas.
- Filtración de agua de mantos freáticos.

Material: Punta de Hierro Gris
 Malla: Acero Inoxidable.

CÓDIGO	Ø CONEXIÓN	MALLA (MESH)	PESO	MEDIDAS LARGO x ANCHO x ALTO
PY12530-60	1 ¼"	60 Ojillos x Pulg.	3.5 kg	95 x 6 x 6 cm



EQUIPOS INTERNACIONALES LTDA.



EQUINTER[®]
www.equinter.co

Av. Carrera 50 N° 4C - 34, Bogotá, Colombia.
PBX:(57-1) 744 2739 Móvil:312 4389725
ventas@equinter.co

www.equinter.co