

EQUIPOS INTERNACIONALES LTDA.



EQUIPAMIENTO PARA EL MANTENIMIENTO DE PROCESOS EN MINERÍA



EQUINTER® ventas@equinter.co Móviles: 316 878 8696 - 316 8777 3203

www.equinter.co

EQUIPOS INTERNACIONALES LTDA.



ÍNDICE

- ▶ 1. BOMBAS NEUMÁTICAS DE DOBLE MEMBRANA (AODD)
- ▶ 2. HIDROLIMPIADORES NEUMÁTICOS DE ALTA PRESIÓN
- ▶ 3. BOMBAS NEUMÁTICAS DE PISTÓN PARA GRASA
- ▶ 4. BOMBAS NEUMÁTICAS DE PISTÓN PARA ACEITE
- ▶ 5. ENROLLADORES DE MANGUERA
- ▶ 6. PISTOLAS PARA CONTROL DE FLUIDOS



BOMBAS NEUMÁTICAS DE DOBLE MEMBRANA (AODD)

TRANSVASE DE AGUAS RESIDUALES, LODOS E HIDROCARBUROS

Las bombas AODD son bombas de muy alta capacidad, capaces de transvasar fluidos limpios, sucios o con partículas en suspensión y son las más versátiles para el transvase de fluidos de baja a media viscosidad. Incorporan la exclusiva Válvula "Pivot" de aire sin rozamiento que proporciona las mejores prestaciones con la máxima eficiencia energética.

Bombas con Certificación ATEX Ex II2 GD IIB/IIC 95°C.

VENTAJAS BOMBAS AODD

Bomba autocebante.
Capacidad de movimiento en vacío.

Ausencia de juntas mecánicas y empaquetaduras dinámicas.

Puede transvasar fluidos limpios, abrasivos o con sólidos en suspensión.

Puede estar sumergida completamente sin merma de prestaciones o de seguridad.

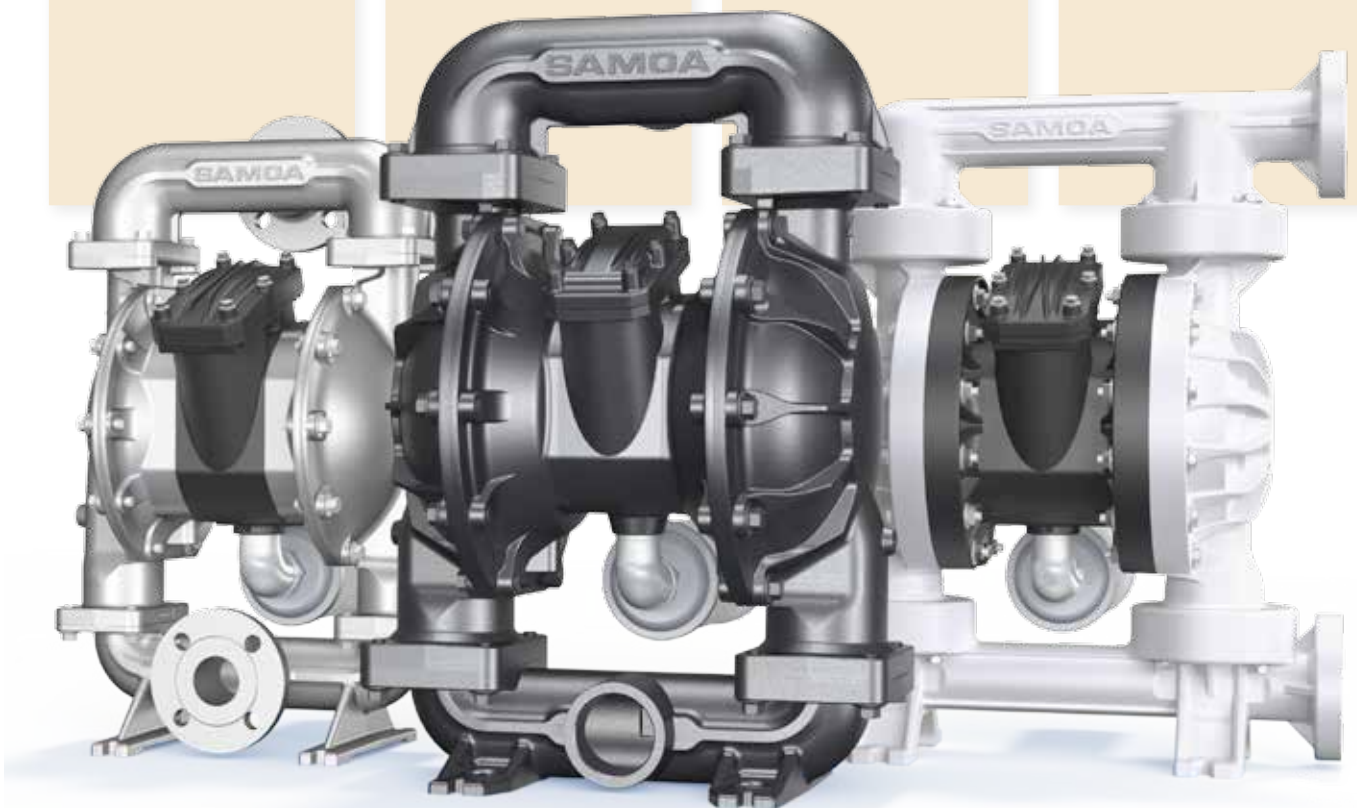

APLICACIONES

- > Transvase de aguas residuales.
- > Transvase de aceites limpios y sucios.
- > Transvase de lodos.
- > Transvase de combustibles líquidos.

BOMBAS NEUMÁTICAS DE DOBLE MEMBRANA (AODD)

TRANSVASE DE AGUAS RESIDUALES, LODOS E HIDROCARBUROS

2" BOMBA METÁLICA UP20



650 l/min

Tamaño máximo de sólidos en suspensión: 6,4 mm

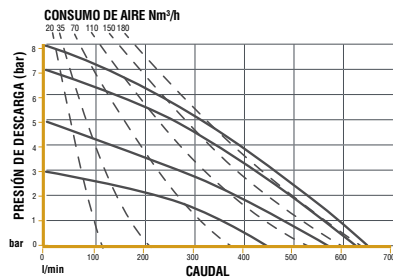

3" BOMBA METÁLICA UP30



1000 l/min

Tamaño máximo de sólidos en suspensión: 12,7 mm

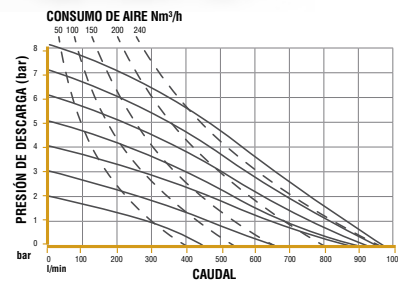

DATOS TÉCNICOS	BOMBAS METÁLICAS UP20	BOMBAS METÁLICAS UP30
Relación de presión	1:1	1:1
Máximo caudal	650 l/min (172 gal/min)	1.000 l/min (264 gal/min)
Presión Aire Alimentación	1,5 a 8 bar (20 a 120 psi)	1,5 a 8 bar (20 a 120 psi)
Sólidos en suspensión. Dim. máx.	6,4 mm (1/4")	12,7 mm (1/2")
Altura de aspiración máx. bomba en seco	5 m (16')	6 m (19.7')
Altura de aspiración máx. bomba cebada	8 m (26')	8 m (26')
Volumen por ciclo*	4,5 l (1.2 gal)	10,2 l (2.6 gal)
Entrada/Salida del fluido	2" BSP (F) Roscada	3" BSP (F) Roscada
Entrada de aire	3/4" NPT (F)	3/4" NPT (F)
Salida de escape de aire	1 1/2" NPT (F)	1 1/2" NPT (F)
Nivel sonoro	85 dB (A) @ 50 ciclos/min @ 70 psi	83 dB (A) @ 50 ciclos/min @ 5 bar
Peso	46 kg (101 lb)	64 kg (141 lb)

* El volumen dispensado por ciclo depende del material de la membrana, de la presión de aire y de la viscosidad del fluido.

CONFIGURACIÓN DE LA BOMBA

FLUIDO	TIPO BOMBA & MOTOR NEUMÁTICO	EXTRUCTURA EXTERNA			CIRCUITO DEL FLUIDO			CÓDIGO
	Tipo y talla de Bomba & Cuerpo Central y Cámaras de aire	Conexiones Fluido/Posición	Cámaras fluido y Colectores	Tornillería de Apriete	Asientos Válvulas	Bolas	Tipo y Material Membranas	
Aguas residuales	UP20A Aluminio	B 2" Conexiones Roscadas BSP(F) /Pos. Central-Horizontal	A Aluminio	C Acero	M Santoprene [®]	M Santoprene [®]	A Santoprene [®] Convencional (Simple)	UP20A-BAC-MMA Certificado ATEX
	UP30A Aluminio	B 3" Conexiones Roscadas BSP(F) /Pos. Central-Horizontal	A Aluminio	C Acero	M Santoprene [®]	M Santoprene [®]	A Santoprene [®] Convencional (Simple)	UP30A-BAC-MMA Certificado ATEX
Aceites (limpios/usados) & Combustibles líquidos	UP20A Aluminio	B 2" Conexiones Roscadas BSP(F) /Pos. Central-Horizontal	A Aluminio	C Acero	N Nitrile (Buna-N)	N Nitrile (Buna-N)	G Nitrile (Buna-N) Convencional (Simple)	UP20A-BAC-NNG Certificado ATEX
	UP30A Aluminio	B 3" Conexiones Roscadas BSP(F) /Pos. Central-Horizontal	A Aluminio	C Acero	N Nitrile (Buna-N)	N Nitrile (Buna-N)	G Nitrile (Buna-N) Convencional (Simple)	UP30A-BAC-NNG Certificado ATEX

Bombas con certificación ATEX para uso en ambientes peligrosos ATEX Group II 2GDx.
 Santoprene[®] es una marca registrada de Monsanto Company, licenciada por Advanced Elastomer Systems.

HIDROLIMPIADORES NEUMÁTICOS DE ALTA PRESIÓN

LAVADO A PRESIÓN

Bombas neumáticas de pistón alternativo de alta presión construidas en acero inoxidable para uso con agua pura, disolventes, desengrasantes o soluciones de lavado. Pueden usarse con agua fría y con agua caliente hasta 90 °C.

Adecuadas para limpieza intensiva por arrastre sobre todo tipo de superficies.

Bombas con Certificación ATEX Ex II 2 G c IIB T6.



VENTAJAS

Bombas autocebantes

Las bombas de pistón accionadas por aire comprimido pueden aspirar un bidón o depósito. No es requerido cebado previo de la bomba.

Salida de presión regulable

La presión de salida de la bomba puede ajustarse simplemente regulando la presión de entrada de aire.

Funcionamiento bajo demanda

El motor neumático arranca y se detiene automáticamente bajo la demanda de la pistola de lavado.

Los modelos con mayor caudal pueden trabajar con varias pistolas de lavado simultáneamente.

APLICACIONES

- > Limpieza de superficies metálicas
- > Limpieza de soleras cerámicas
- > Limpieza de pavimentos

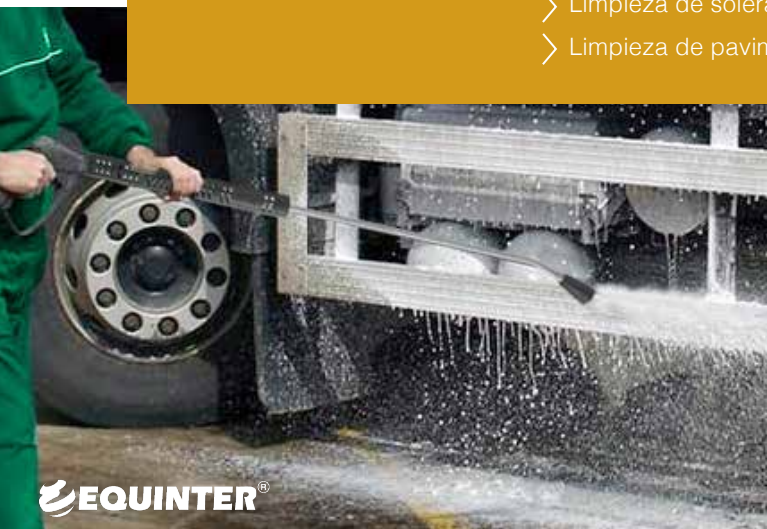

HIDROLIMPIADORES NEUMÁTICOS DE ALTA PRESIÓN

LAVADO A PRESIÓN

BOMBA DE LAVADO
LA700



▶ Diámetro efectivo de motor neumático 7".

▶ Ratio de presión 23:1 y 34:1.

BOMBA DE LAVADO
LA1000



▶ Diámetro efectivo de motor neumático 10".

▶ Ratio de presión 20:1 y 30:1.

MODELO BOMBA	CÓDIGO	RATIO PRESIÓN	MÁXIMA PRESIÓN AIRE	MÁXIMA PRESIÓN CAUDAL	CAUDAL MÁXIMO	ENTREGA POR CICLO	BOQUILLAS INCLUIDAS
LA700	LA154 B23	23:1	7 bar	161 bar	14 l/min	230 cc	0,02"-0,04"-0,06"
	LA154 B34	34:1	7 bar	238 bar	11 l/min	180 cc	0,02"-0,03"-0,05"
LA1000	LA155 B20	20:1	7 bar	140 bar	32 l/min	530 cc	0,05"-0,075"-0,08"
	LA155 B30	30:1	7 bar	210 bar	23 l/min	380 cc	0,04"-0,065"-0,07"

TODAS LAS CONFIGURACIONES INCLUYEN:

- Filtro de aire comprimido y regulador de presión.
- Pistola de pulverización de lavado con lanza de 170 cm y mango con protección.
- Kit de aspiración por sifón para bidón de 200 l (55 gal).
- Manguera de suministro de alta presión de 345 bar, 15 m, Ø 3/8" y conexión de 3/8" BSP.
- Carro en acero inoxidable.
- 3 boquillas en acero inoxidable.

BOMBAS NEUMÁTICAS DE PISTÓN PARA GRASA

LUBRICACIÓN INDUSTRIAL

Bombas neumáticas de pistón alternativo para suministro, proceso o transvase de grasas de consistencia elevada. Indicadas para instalaciones centralizadas con conducciones de tubería, grandes pérdidas de carga acumuladas y bajas temperaturas.

Aplicación en procesos industriales, dosificación o transvase.

Sólida construcción con materiales de alta calidad y resistencia que permiten un óptimo rendimiento en condiciones de trabajo y temperatura extremas.

Adecuadas para el engrase de los equipos en los procesos de extracción, machacado, molienda, etc.

PM80



PUMPMASTER 80 - 50:1
PUMPMASTER 80 - 35:1

Bomba PM80 - 50:1
SPECIALTY HIGH-PRESSURE

Alta presión y medio caudal para grasas abrasivas para varios puntos de suministro simultáneos.

Bomba PM80 - 35:1
GREASE-TRANSFER

Alta presión y alto caudal para varios puntos de suministro simultáneos.

PM60



PUMPMASTER 60 - 80:1
PUMPMASTER 60 - 12:1
PUMPMASTER 60 - 3:1

Bomba PM60 - 80:1
HIGH-PERFORMANCE

Muy alta presión y alto caudal para varios puntos de suministro simultáneos.

Bomba PM60 - 12:1
VOLUME-TRANSFER

Media presión y muy alto caudal para 1 punto de suministro.

Bomba PM60 - 3:1
MASSIVE-TRANSFER

Media presión y muy alto caudal para 1 punto de suministro.

PM45



PUMPMASTER 45 - 70:1
PUMPMASTER 45 - 40:1
PUMPMASTER 45 - 10:1

Bomba PM45 - 70:1
HIGH-PRESSURE

Muy alta presión y medio caudal para varios puntos de suministro simultáneos.

Bomba PM45 - 40:1
HIGH-FLOW

Alta presión y alto caudal para varios puntos de suministro simultáneos.

Bomba PM45 - 10:1
TRANSFER

Media presión y muy alto caudal para 1 punto de suministro.

SISTEMA AUTOMÁTICO DE ENGRASE CON BOMBA DE TRANSVASE

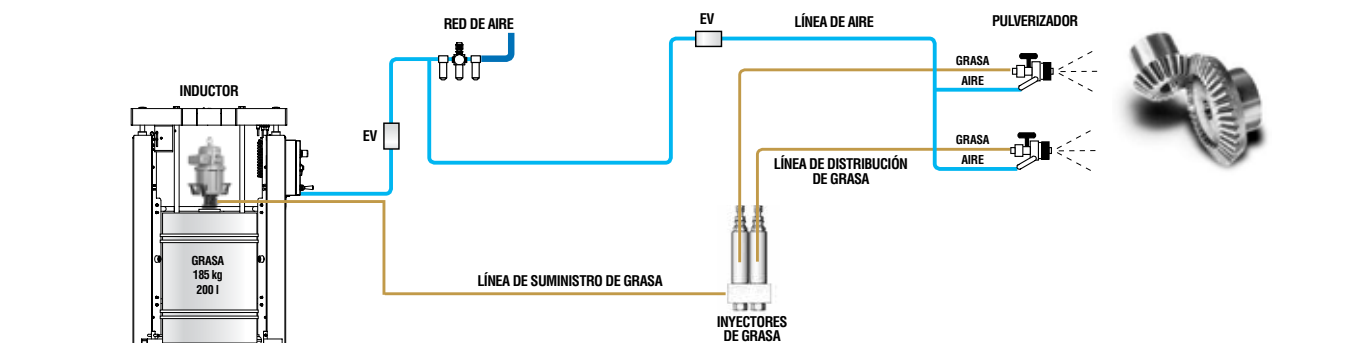

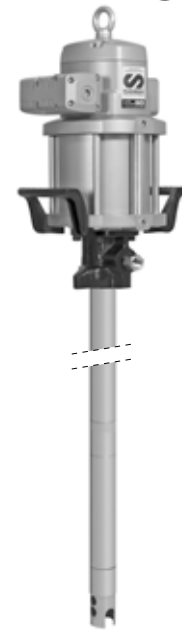

BOMBAS SIN ACCESORIOS

CÓDIGO	RATIO PRESIÓN	CAUDAL A 60 CPM	CAUDAL MÁX. SALIDA LIBRE	PRESIÓN AIRE	MÁX. PRESIÓN CAUDAL	GRASA	APLICACIÓN
BOMBAS PM80							
544 015	50:1	5,5 kg/min	6 kg/min	3-7 bar	350 bar	Hasta NLGI-3	Bidón de 185 kg
533 311	35:1	8 kg/min	19 kg/min	2-7 bar	245 bar	Hasta NLGI-2	Contenedor de grasa y bidón de 185 kg
BOMBAS PM60							
532 810	80:1	2,5 kg/min	8 kg/min	1,5-7 bar	560 bar	Hasta NLGI-3	Bidón de 185 kg
532 130*	12:1	15 kg/min	40 kg/min	1,5-7 bar	84 bar	Hasta NLGI-2	Contenedor de grasa

*Incorpora adaptador para conexión tipo Camlock de 3"

INDUCTOR CON BOMBA PM80 50:1 PARA BIDÓN DE 185 KG

185 kg



544 950

Equipo para suministro de grasas especiales mediante bomba divorciada montada sobre un elevador-inductor neumático biposte con plato inductor de doble labio. Garantiza el cebado de la bomba con grasas de mediana consistencia (NLGI-3) incluso a bajas temperaturas. Suministro de grasa a sistemas centralizados y adecuada para grasas abrasivas.

INDUCTOR CON BOMBA PM60 80:1 PARA BIDÓN DE 185 KG

185 kg



534 821

Equipo para suministro de grasa mediante bomba montada sobre un elevador-inductor neumático biposte con plato inductor de doble labio. Garantiza el cebado de la bomba con grasas de alta consistencia (NLGI-3) incluso a bajas temperaturas. Suministro de grasa a sistemas centralizados.

KIT CON BOMBA PM60 12:1 PARA DEPÓSITO A GRANEL

DEPÓSITO



534 141

Kit para montaje horizontal de bombas acopladas a depósitos. Indicados para suministro a media presión y muy alto caudal o transvase a media presión desde depósitos.

Incluye:

- Acoplamiento Camlock hembra con rosca de conexión a depósito de 3".



BOMBAS SIN ACCESORIOS

CÓDIGO	RATIO PRESIÓN	CAUDAL A 60 CPM	CAUDAL MÁX. SALIDA LIBRE	PRESIÓN AIRE	MÁX. PRESIÓN CAUDAL	GRASA	APLICACIÓN
531 710	70:1	2 kg/min	7,5 kg/min	1,5-7 bar	490 bar	Hasta NLGI-2	Bidón de 185 kg
531 720	70:1	2 kg/min	7,5 kg/min	1,5-7 bar	490 bar	Hasta NLGI-2	Bidón de 50 kg
531 730*	70:1	2 kg/min	7,5 kg/min	1,5-7 bar	490 bar	Hasta NLGI-2	Contenedor de grasa
531 430*	40:1	3,5 kg/min	11 kg/min	1,5-14 bar	560 bar	Hasta NLGI-2	Contenedor de grasa
531 010	10:1	10 kg/min	34 kg/min	1,5-7 bar	100 bar	Hasta NLGI-2	Bidón de 185 kg

*Incorpora adaptador para conexión tipo Camlock de 3"

INDUCTOR CON BOMBA PM45 70:1 PARA BIDÓN DE 185 KG



185 kg



534 721

Equipo para suministro de grasa mediante bomba montada sobre un elevador-inductor neumático biposte con plato inductor de doble labio. Garantiza el cebado de la bomba con grasas de alta consistencia (NLGI-2) incluso a bajas temperaturas. Suministro de grasa a sistemas centralizados.

KIT CON BOMBA PM45 70:1 PARA DEPÓSITO A GRANEL



DEPÓSITO

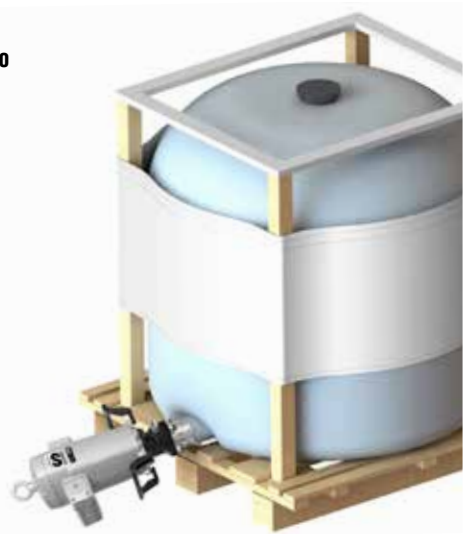

534 741

Kit para montaje horizontal de bombas acopladas a depósitos. Indicados para suministro a muy alta presión y medio caudal o transvase a muy alta presión desde depósitos.

Incluye:

- Acoplamiento Camlock hembra con rosca de conexión a depósito de 3".

PM35 | BOMBAS NEUMÁTICAS PM35 Y EQUIPOS PARA GRASA

LUBRICACIÓN INDUSTRIAL

EQUIPOS INTERNACIONALES LTDA.

EQUINTER[®]
www.equinter.co



PUMPMASTER 35 60:1

Bomba PM35 - 60:1 HIGH-PRESSURE
Alta presión y caudal de entrega para sistemas de bajo consumo.

BOMBAS SIN ACCESORIOS

CÓDIGO	RATIO PRESIÓN	CAUDAL A 60 CPM	CAUDAL MÁX. SALIDA LIBRE	PRESIÓN AIRE	MÁX. PRESIÓN CAUDAL	GRASA	APLICACIÓN
530 610	60:1	800 g/min	2000 g/min	2-10 bar	600 bar	Hasta NLGI-2	Bidón de 185 kg
530 620	60:1	800 g/min	2000 g/min	2-10 bar	600 bar	Hasta NLGI-2	Bidón de 50 kg
530 630	60:1	800 g/min	2000 g/min	2-10 bar	600 bar	Hasta NLGI-2	Bidón de 20 kg

INDUCTOR MÓVIL CON BOMBA PM35 60:1 PARA BIDÓN DE 20 KG



424 063

Equipo móvil para bombeo a alta presión mediante bomba montada sobre un inductor monoposte con plato inductor monolabio. Garantiza el cebado de la bomba con grasas duras (hasta NLGI-2). Suministro de grasa para sistemas centralizados de bajo consumo.

EQUIPO MÓVIL CON BOMBA PM35 60:1 PARA BIDÓN DE 50 KG



423 160

Equipo de engrase móvil para utilizar con bidones originales de grasa de 50/60 kg. Para engrase forzado punto a punto a alta presión. Bomba montada sobre carro portabidones de cuatro ruedas con pistola de control de grasa, manguera de servicio y tapa para bidón de 50 kg.

BOMBAS NEUMÁTICAS DE PISTÓN PARA ACEITE

TRANSVASE DE FLUIDOS

Bombas neumáticas de pistón alternativo para transvase o suministro de lubricantes o fluidos hidráulicos. Indicadas para instalaciones centralizadas con conducciones de tubería, grandes pérdidas de carga acumuladas y bajas temperaturas. Sólida construcción con materiales de alta calidad y resistencia que permiten un óptimo rendimiento en condiciones de trabajo y temperatura extremas.

PM60



PUMPMASTER 60 - 12:1
PUMPMASTER 60 - 6:1

Bomba PM60 - 12:1
HIGH-PERFORMANCE

Media presión y medio caudal con alturas manométricas elevadas para varios puntos de suministro simultáneos.

Bomba PM60 - 6:1
HIGH-DELIVERY

Media presión y alto caudal para varios puntos de suministro simultáneos.

PM45



PUMPMASTER 45 - 10:1
PUMPMASTER 45 - 6:1
PUMPMASTER 45 - 3:1

Bomba PM45 - 10:1
PRESSURE-FLOW

Alta presión y medio caudal para varios puntos de suministro simultáneos.

Bomba PM45 - 6:1
HIGH-FLOW

Media presión y medio caudal para varios puntos de suministro simultáneos.

Bomba PM45 - 3:1
VOLUME-TRANSFER

Media presión y muy alto caudal para varios puntos de suministro simultáneos.





BOMBAS SIN ACCESORIOS

CÓDIGO	RATIO PRESIÓN	CAUDAL A 60 CPM	CAUDAL MÁX. SALIDA LIBRE	PRESIÓN AIRE	MÁX. PRESIÓN CAUDAL	APLICACIÓN
BOMBAS PM60						
537 130	12:1	20 l/min	65 l/min	1,5-12 bar	144 bar	Aceites hidráulicos y aceites lubricantes.
537 630	6:1	35 l/min	100 l/min	1,5-12 bar	72 bar	
BOMBAS PM45						
536 030	10:1	15 l/min	65 l/min	1,5-12 bar	120 bar	Aceites hidráulicos y aceites lubricantes.
536 630	6:1	25 l/min	95 l/min	1,5-12 bar	72 bar	
536 330	3:1	45 l/min	120 l/min	1,5-12 bar	36 bar	

KIT DE INSTALACIÓN CON BOMBAS PM60 & PM45 PARA ACEITE

Kit de bomba neumática equipada para montaje sobre soporte de suelo y acoplamiento a toma inferior de aspiración de depósitos metálicos o contenedores normalizados (IBC) de 1000 litros. Incluye los elementos necesarios para la conexión de la bomba a las líneas de aire y de aceite.

Incluye:

- Soporte de suelo para bombas PM45 & PM60.
- Manguera aspiración 1 1/2" BSP (MF) 90° de 1800 mm + adaptadores.
- Kit conexiones PM45 & PM60 para líneas de aceite/aire.

CÓDIGO	BOMBA	APLICACIÓN
KITS BOMBAS PM60		
539 131	PM60 12:1	Aceites hidráulicos y aceites lubricantes.
539 632	PM60 6:1	
KITS BOMBAS PM45		
539 032	PM45 10:1	Aceites hidráulicos y aceites lubricantes.
539 633	PM45 6:1	
539 331	PM45 3:1	

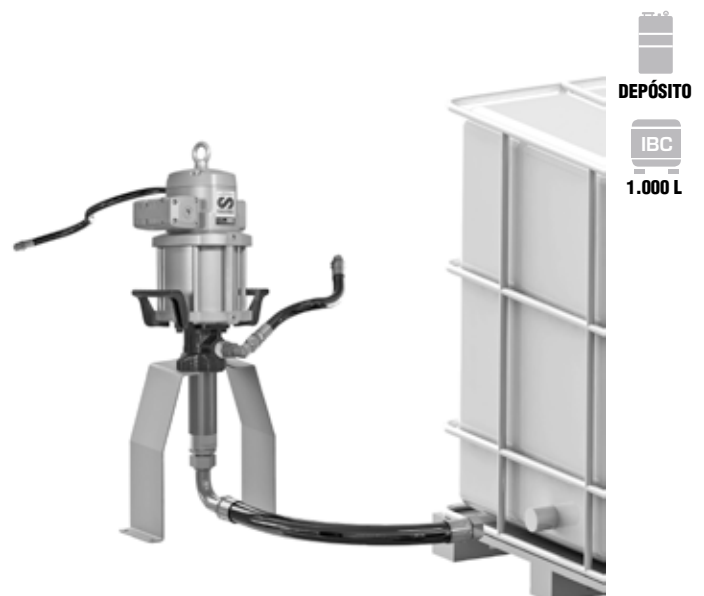

ENROLLADORES DE MANGUERA

Enrolladores de manguera de tipo abierto con estructura portante de doble brazo, realizados en acero. Fluidos de baja, media y alta presión.

Incrementan la productividad y seguridad, alargan la vida útil de la manguera, facilitan el uso y mantenimiento de las mangueras y mejoran el entorno y ergonomía del puesto de trabajo.

RM-12L



CÓDIGO	LONGITUD MANGUERA	MANGUERA Ø	PRESIÓN DE TRABAJO
APLICACIONES A BAJA PRESIÓN: AIRE Y AGUA			
504 150	15 m	1/2"	20 bar
APLICACIONES A MEDIA PRESIÓN: ACEITE, AIRE Y AGUA			
504 250	15 m	1/2"	160 bar
APLICACIONES A ALTA PRESIÓN: GRASA Y FLUIDO HIDRÁULICO			
504 350	15 m	1/4"	350 bar

RM-34



CÓDIGO	LONGITUD MANGUERA	MANGUERA Ø	PRESIÓN DE TRABAJO
APLICACIONES A BAJA PRESIÓN: AGUA			
505 524	15 m	3/4"	20 bar
APLICACIONES A MEDIA PRESIÓN: ACEITE, AIRE, AGUA Y GASÓLEO			
505 224	15 m	3/4"	100 bar
505 232	20 m	1/2"	160 bar
APLICACIONES A ALTA PRESIÓN: GRASA Y FLUIDO HIDRÁULICO			
505 332	20 m	1/2"	275 bar

RM-100



CÓDIGO	LONGITUD MANGUERA	MANGUERA Ø	PRESIÓN DE TRABAJO
APLICACIONES A BAJA PRESIÓN: ACEITE, AIRE, AGUA Y GASÓLEO			
508 225	15 m	1"	90 bar
508 244	25 m	3/4"	90 bar
508 252	30 m	1/2"	90 bar

RM-150



CÓDIGO	LONGITUD MANGUERA	MANGUERA Ø	PRESIÓN DE TRABAJO
APLICACIONES A BAJA PRESIÓN: AGUA Y GASÓLEO			
508 810	15 m	1 1/2"	20 bar

PISTOLAS PARA CONTROL DE FLUIDOS

Pistolas fabricadas en aluminio con empuñadura ergonómica y gatillo de regulación de caudal con bloqueo y protector que evita su accionamiento involuntario.

Conexión de entrada de fluido mediante rótula giratoria con filtro y extensión de salida.

PISTOLA
CONTADORA
ELECTRÓNICA
EC30

PISTOLA
CONTADORA
MECÁNICA
MC 30/06

PISTOLA CONTADORA
ELECTRÓNICA DE
GRAN CAUDAL
EC70

PISTOLA DE
CONTROL DE
GRAN CAUDAL
PA70

PISTOLA DE
CONTADORA
MECÁNICA
MC30



365 534

Cámara volumétrica de engranajes ovales y contador electrónico de lectura digital multifunción para un fácil control del volumen real dispensado.

Empuñadura unida al cuerpo del contador mediante un acoplamiento embreado. Gatillo con opción de mantenerlo accionado para suministro continuo del fluido.

Extensión de salida flexible 90° giratoria. Rango de caudal mín.-máx.: 1-30 l/min. Conexión entrada de fluido: 1/2" BSP (F).

365 864

Cámara volumétrica de engranajes ovales y contador analógico que muestra la cantidad dispensada, con resolución en décimas de litro.

Empuñadura unida al cuerpo del contador mediante un acoplamiento embreado. Gatillo con opción de mantenerlo accionado para suministro continuo del fluido.

Extensión de salida flexible 90° giratoria. Rango de caudal mín.-máx.: 1-30 l/min. Conexión entrada de fluido: 1/2" BSP (F).

365 657

Cámara volumétrica de engranajes ovales y contador electrónico de lectura digital multifunción para un fácil control del volumen real dispensado. Diseñada para suministro y medición de grandes volúmenes de fluido.

Extensión de salida rígida 30° con boquilla semiautomática. Rango de caudal mín.-máx.: 2-70 l/min. Conexión entrada de fluido: 1" BSP (F).

363 056

Diseñada para suministro de grandes volúmenes de fluido.

Extensión de salida flexible recta con boquilla semiautomática. Rango de caudal mín.-máx.: 1-90 l/min. Conexión entrada de fluido: 1" BSP (F).

365 803

Cámara volumétrica con sistema de pistón rotatorio, que controla y refleja en un registrador analógico la cantidad suministrada, con resolución en décimas de litro.

Empuñadura unida a cuerpo del registrador mediante un acoplamiento embreado.

Extensión de salida flexible recta. Rango de caudal mín.-máx.: 1-30 l/min. Conexión entrada de fluido: 1/2" BSP (F)

EQUIPOS INTERNACIONALES LTDA.



www.equinter.co

Móviles: 316 878 8696 - 316 877 3203

ventas@equinter.co



SAMOA INDUSTRIAL, S.A.

POL. IND. PORCEYO, I-14 - CAMINO DEL FONTÁN, 831

E-33392 GIJÓN (ASTURIAS) ESPAÑA

APDO. 103, E-33200 GIJÓN (ASTURIAS)

TEL.: +34 985 381 488 - FAX: + 34 985 384 163

ventas@samoaindustrial.com - www.samoaindustrial.com

©Copyright, SAMOA INDUSTRIAL, S.A.

SAMOA Industrial, S.A. es una compañía
certificada ISO 9001, ISO 14001 e ISO 45001.



CONTACTANOS!

Visita www.samoaindustrial.com para mas información.